

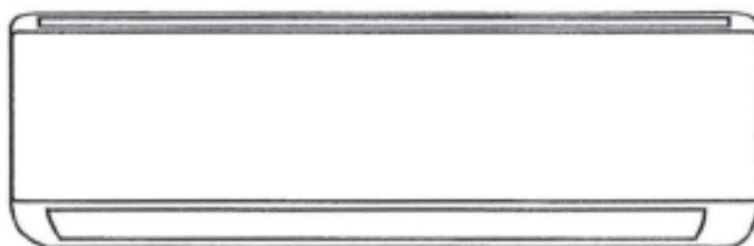

Инструкция по эксплуатации Кондиционера раздельного типа



Эта инструкция по эксплуатации содержит важную информацию, и рекомендации, которые мы хотели бы попросить вас выполнять для качественной и продолжительной работы кондиционера.

Благодарим вас.

СОДЕРЖАНИЕ

ТЕХНИКА БЕЗОПАСНОСТИ	1
НАИМЕНОВАНИЕ ДЕТАЛЕЙ.....	4
ПУЛЬТ УПРАВЛЕНИЯ.....	6
ИНСТРУКЦИЯ ПО ЭКСПЛУАТАЦИИ.....	13
ИНСТРУКЦИЯ ПО ОБСЛУЖИВАНИЮ.....	14
МЕРЫ ПРЕДОСТОРОЖНОСТИ ПРИ УСТАНОВКЕ.....	19
УСТАНОВКА ВНУТРЕННЕГО БЛОКА.....	22
УСТАНОВКА НАРУЖНОГО БЛОКА.....	27
ТЕСТОВЫЙ ЗАПУСК.....	30
ТЕХНИЧЕСКОЕ ОБСЛУЖИВАНИЕ.....	32
УСТРАНЕНИЕ НЕИСПРАВНОСТЕЙ.....	33
ТЕХНИЧЕСКИЕ ХАРАКТЕРИСТИКИ.....	36

*Дизайн и характеристики могут изменяться без предварительного уведомления об улучшении продукта. Проконсультируйтесь с торговым агентством или производителем для получения подробной информации.

*Форма и расположение кнопок и индикаторов могут отличаться в зависимости от модели, однако их функции одинаковы.

ПРАВИЛА БЕЗОПАСНОСТИ И РЕКОМЕНДАЦИИ ПО УСТАНОВКЕ

1. Прочитайте руководство перед установкой и эксплуатацией оборудования.
2. Во время установки внутреннего и наружного блоков нахождение детей в рабочей зоне запрещено. Могут произойти непредвиденные происшествия.
3. Убедитесь, что основание наружного блока крепко закреплено.
4. Проверьте герметичность системы охлаждения и убедитесь в отсутствии утечки хладагента при перемещении кондиционера.
5. Осуществите испытательный цикл работы после установки кондиционера и запишите эксплуатационные данные.
6. Обеспечьте защиту внутреннего блока предохранителем соответствующей мощности для максимального входного тока или другим устройством защиты от перегрузки.
7. Убедитесь, что напряжение в сети соответствует указанному на паспортной табличке. Следите за чистотой выключателя или вилки кабеля электропитания. Вставьте вилку кабеля питания в розетку правильно и надежно, чтобы избежать риска поражения электрическим током или возгорания из-за недостаточного контакта.
8. Убедитесь в том, что вилка подходит к розетке. Если не подходит – замените розетку.
9. Устройство должно быть оборудовано средствами для отключения от сети питания, имеющей разделение между контактами во всех полюсах, обеспечивающих полное отключение при условиях перенапряжения категории III. Упомянутые средства должны быть включены в стационарную проводку в соответствии с правилами электромонтажа.
10. Установка кондиционера должна быть произведена профессионалами или квалифицированными специалистами.
11. Не устанавливайте оборудование на расстоянии менее 50 см от легковоспламеняющихся жидкостей (алкоголь и др.) или аэрозольной тарой (например, спрей).
12. В случае если оборудование устанавливается в помещении без доступа к вентиляции, должны быть предусмотрены меры предосторожности во избежание утечки хладагента и опасности возгорания.
13. Упаковочный материал подлежит повторной переработке, ввиду чего его следует утилизировать в отдельные мусорные баки. По истечении срока эксплуатации кондиционер необходимо доставить в центр по утилизации отходов.
14. Пользуйтесь кондиционером строго в соответствии с данной инструкцией. В инструкции не рассматривается возникновение всех возможных внештатных ситуаций при различных условиях эксплуатации. Как и в случаях обращения с другими бытовыми электроприборами, руководствуйтесь здравым смыслом и будьте осторожны при установке, эксплуатации и обслуживании кондиционера.
15. Оборудование должно быть установлено в соответствии с национальными требованиями.
16. Оборудование должно быть отключено от электросети перед началом ремонтных работ.
17. Оборудование должно быть установлено в соответствии с национальными правилами монтажа электропроводки.
18. Оборудование может использоваться детьми в возрасте от 8 лет, а также людьми с ограниченными физическими и умственными способностями или людьми не обладающими знаниями и опытом использования устройства только под присмотром ответственных лиц, или если они ознакомлены со всеми мерами технической безопасности и понимают связанные с этим опасности. Дети не должны играть с оборудованием. Чистка и техническое обслуживание кондиционера детьми допустима только под присмотром специалистов.
19. Не пытайтесь установить кондиционер самостоятельно, всегда обращайтесь к квалифицированным техническим специалистам.

20. Чистка и техническое обслуживание должны осуществляться квалифицированным техническим персоналом. В любом другом случае необходимо отключить оборудование от электричества до начала чистки и обслуживания.
21. Убедитесь, что напряжение в сети соответствует указанному на паспортной табличке. Следите за чистотой выключателя или вилки кабеля питания. Вставьте вилку кабеля питания в розетку правильно и надежно, чтобы избежать риска поражения электрическим током или возгорания из-за недостаточного контакта.
22. Не выключайте из розетки работающее устройство, так как это может стать причиной пожара и др.
23. Данное оборудование предназначено для кондиционирования воздуха в бытовых условиях и не должно быть использовано для других целей, таких как сушка одежды, охлаждение еды и др.
24. Всегда используйте оборудование с установленным фильтром. Использование кондиционера без фильтра может привести к накоплению пыли или мусора на внутренних частях устройства и возможным дальнейшим сбоям.
25. Пользователь несет ответственность за установку оборудования квалифицированным специалистом, который должен убедиться в правильном заземлении (в соответствии с действующим законодательством) и установить автоматический выключатель с термоманитным расцепителем.
26. Батарейки пульта дистанционного управления должны быть переработаны или утилизированы правильно. Утилизация неработающих батареек — пожалуйста, отнесите батарейки в доступный пункт сбора.
27. Никогда не стойте под потоком охлажденного воздуха на протяжении долгого времени. Прямое и продолжительное воздействие холодного воздуха может быть опасно для вашего здоровья. Особую осторожность необходимо проявлять в комнатах, в которых находятся дети, пожилые или больные люди.
28. В случае если оборудование начинает дымить или присутствует запах гари, немедленно отключите питание и обратитесь в сервисный центр.
29. Продолжительное использование кондиционера в подобных условиях может стать причиной пожара или поражения электрическим током.
30. Ремонт оборудования должен осуществляться авторизованным сервисным центром. Неправильный ремонт может подвергнуть пользователя риску поражения электрическим током или стать причиной других несчастных случаев.
31. Отцепите автоматический выключатель если вы не планируете использовать оборудование на протяжении длительного времени. Направление воздушного потока должно быть правильно отрегулировано.
32. Заслонки должны быть направлены вниз в режиме обогрева и вверх в режиме охлаждения.
33. Убедитесь, что устройство отключено от питания при неиспользовании его в течение длительного периода времени, а также перед чисткой или проведением ремонтных работ.
34. Выбор наиболее подходящей температуры может предотвратить ущерб устройству.

ПРАВИЛА БЕЗОПАСНОСТИ

1. Не сгибайте, не тяните и не сжимайте кабель во избежание его повреждения. Поражение электрическим током или возникновение огня могут быть связаны с поврежденным проводом. Только квалифицированные специалисты должны осуществлять замену провода электропитания.
2. Не используйте дополнения или самодельные модули.
3. Не касайтесь устройства влажными частями тела или если вы босиком.
4. Не заграждайте поток воздуха наружного и внутреннего блоков кондиционера. Заграждение воздушных выходов может привести к нарушению эффективности работы кондиционера, а также к дальнейшим сбоям и неисправностям.
5. Ни при каких условиях не видоизменяйте оборудование.
6. Не устанавливайте оборудование в местах, где воздух может содержать газ, масла или серу, а также в местах, расположенных вблизи источников тепла.
7. Оборудование может использоваться людьми (в том числе детьми) с ограниченными физическими и умственными способностями или людьми не обладающими знаниями и опытом использования устройства только под присмотром ответственных лиц или после ознакомления со всеми мерами технической безопасности человеком, несущим ответственность за их безопасность.
8. Не оказывайте нагрузку на кондиционер и не размещайте на нем тяжелые или горячие предметы.
9. Не оставляйте окна и двери открытыми надолго при работающем кондиционере.
10. Не направляйте воздушный поток на растения или животных.
11. Длительное прямое воздействие потока воздуха кондиционера может привести к негативным воздействиям на растения и животных.
12. Избегайте контакта кондиционера с водой, так как это может привести к повреждению электропроводки и вызвать удар электрическим током.
13. Не оказывайте нагрузку и не размещайте предметы на наружном блоке кондиционера.
14. Никогда не засовывайте посторонние предметы в оборудование. Это может привести к повреждению.
15. Дети не должны играть с оборудованием и должны находиться под присмотром во время работы кондиционера. Если шнур питания повреждён, он должен быть заменен производителем, сервисным центром или квалифицированными специалистами во избежание несчастных случаев.

НАИМЕНОВАНИЕ ДЕТАЛЕЙ

Внутренний блок

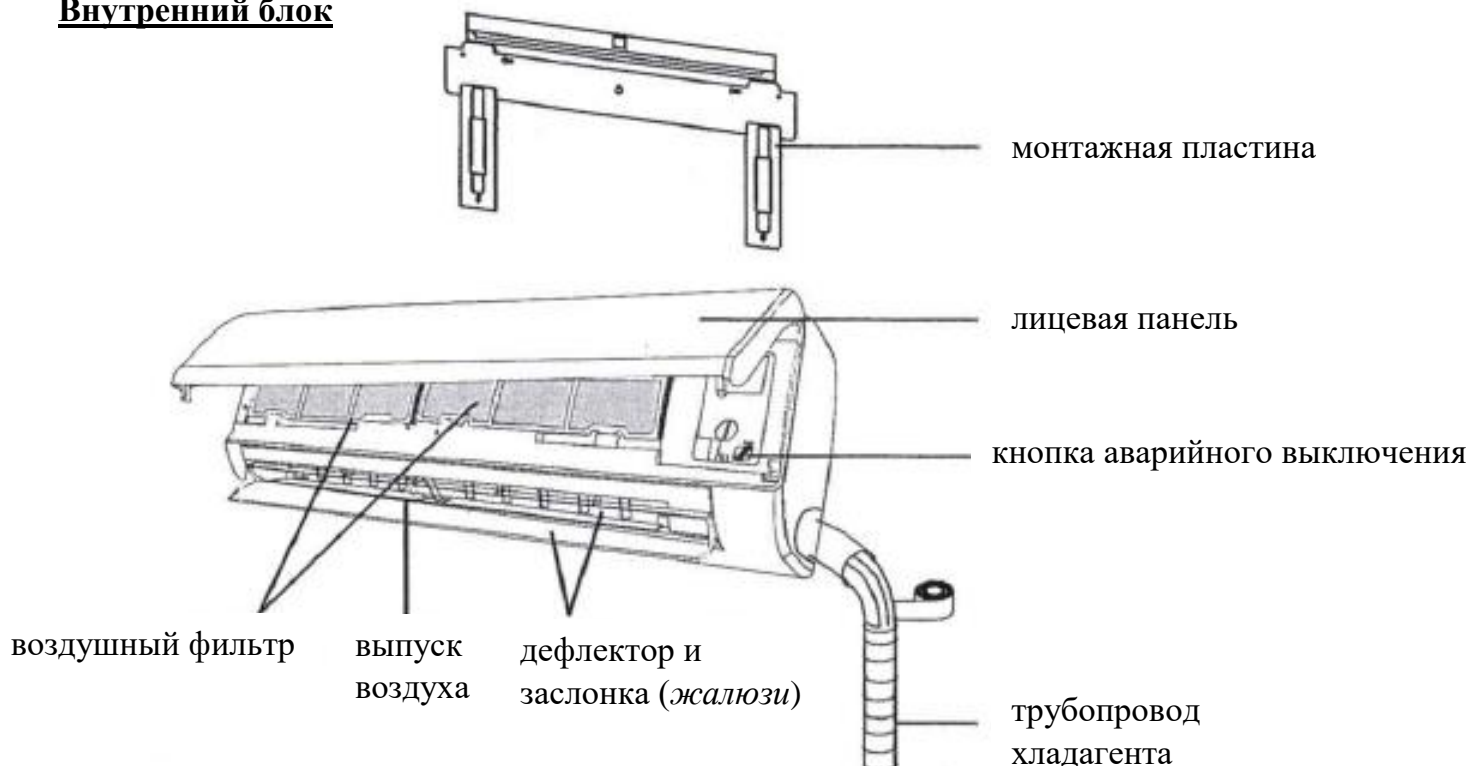

Наружный блок

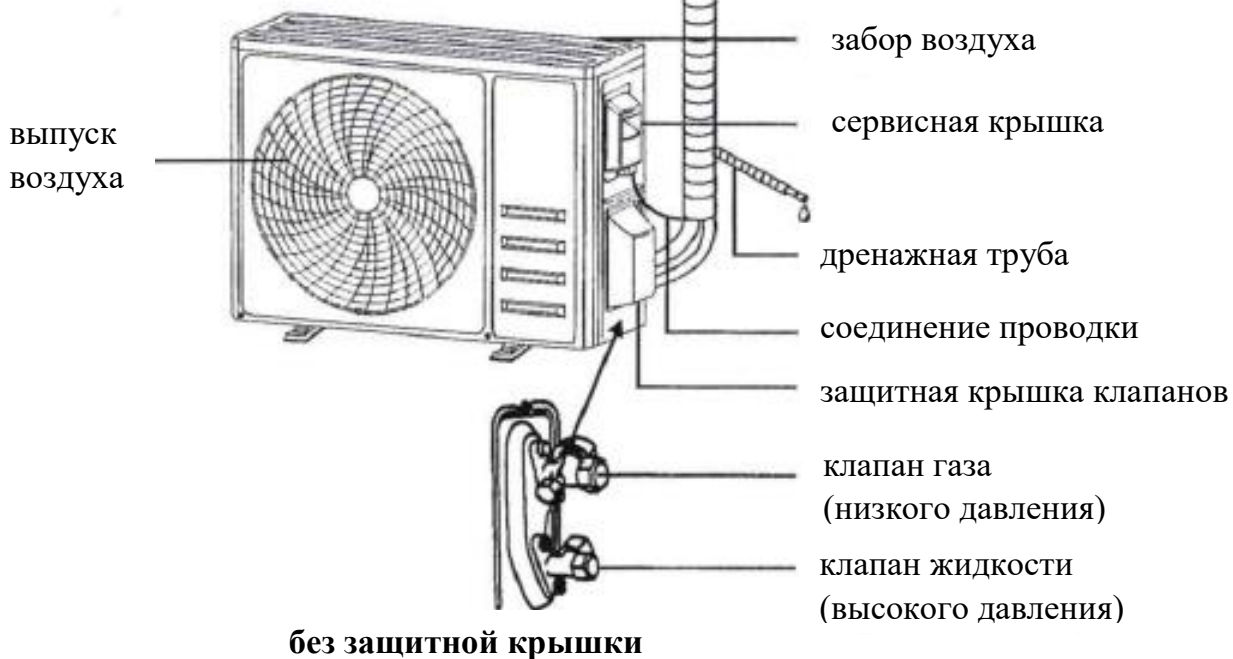

Примечание: указанный рисунок может отличаться от реального объекта. Пожалуйста, относитесь к рисунку как к стандарту.

НАИМЕНОВАНИЕ ДЕТАЛЕЙ

Дисплей внутреннего блока



№	Светодиодный индикатор (LED)	Значение
1		Индикатор времени, температуры и кодов ошибок.
2		Индикатор светится при включенном таймере.
3		Режим сна
4		Символ появляется, когда блок включен и исчезает, когда блок выключен
5		Символ появляется при включении питания



Форма и позиция переключателей и индикаторов может отличаться в зависимости от модели, но их функции одинаковы.

ПУЛЬТ УПРАВЛЕНИЯ





ДИСПЛЕЙ пульта управления

№	Символ	Значение
1		Индикатор зарядки
2		Автоматический режим (Auto)
3		Режим охлаждения (Cooling Mode)
4		Режим осушения (Dry Mode)
5		Режим вентилятор (Fan Mode)
6		Режим обогрева (Heating Mode)
7		Режим ЭКО (ECO Mode)
8		Таймер (Timer)
9		Индикатор температуры
10		Скорость вентилятора: авто/ низкая/ средне-низкая/ средняя/ средне-высокая/ высокая (Auto/ low/ low-mid/ mid/ mid-high/ high)
11		Бесшумный режим (Mute function)
12		Функция ТУРБО (TURBO function)
13		Автоматическое покачивание вверх-вниз
14		Автоматическое покачивание влево-вправо
15		Функция Режим сна (SLEEP function)
16		Функция Здоровье (Health function)
17		Функция «Ощущения» (I FEEL)
18		Функция обогрева 8°C (Heating function 8°C)
19		Индикатор сигнала
20		Мягкий поток (Gentle wind)
21		Защита от детей (Child-lock)
22		Вкл/выкл дисплей
23		Функция Общий режим (GEN function)
24		Функция автоматической очистки (Self-clean)
25		Функция Против плесени (Anti-Mildew)



Дисплей и некоторые функции пульта управления могут отличаться в зависимости от модели.

ПУЛЬТ ДИСТАНЦИОННОГО УПРАВЛЕНИЯ

№	Кнопка	Функция
1		Вкл/выкл кондиционер
2		Увеличить температуру или время таймера
3		Уменьшить температуру или время таймера
4	РЕЖИМ (MODE)	Выбрать режим (авто, охлаждение, сушка, вентилятор, обогрев)
5	ЭКО (ECO)	Вкл/выкл функцию ЭКО
		Зажать кнопку для вкл/выкл функции обогрева 8°C (зависит от модели)
6	ТУРБО (TURBO)	Вкл/выкл режим ТУРБО
7	ВЕНТИЛЯТОР (FAN)	Выбрать скорость вентилятора: авто/ бесшумно/ низкая/ средне-низкая/ средняя/ средне-высокая/ высокая/турбо (Auto/ mute/ low/ low-mid/ mid/ mid-high/ high/ turbo)
8	ТАЙМЕР (TIMER)	Настроить время вкл/выкл таймера
9	РЕЖИМ СНА (SLEEP)	Вкл/выкл функцию Режим сна
10	ДИСПЛЕЙ (DISPLAY)	Вкл/выкл дисплей
11		Остановить или начать горизонтальное движение горизонтальных заслонок или установить желаемое направление потока воздуха вверх/вниз
12		Остановить или начать вертикальное движение вертикальных заслонок или установить желаемое направление потока воздуха влево/вправо
13	ОЩУЩЕНИЯ (I FEEL)	Вкл/выкл функцию Ощущения
14	БЕСШУМНО (MUTE)	Вкл/выкл функцию Бесшумный режим
		Зажать кнопку для вкл/выкл функции Общий режим (зависит от модели)
15	РЕЖИМ+ТАЙМЕР (MODE+TIMER)	Вкл/выкл функцию Защита от детей
16	ОЧИСТКА (CLEAN)	Вкл/выкл функцию Самоочистка (зависит от модели)
17	ВЕНТИЛЯТОР + БЕЗ ЗВУКА или МЯГКИЙ РЕЖИМ (FAN+MODE or GENTLE WIND)	Вкл/выкл функцию Мягкий поток воздуха (зависит от модели)
18	ЗДОРОВЬЕ (HEALTH)	Вкл/выкл функцию Здоровье (зависит от модели)
19	ПРОТИВ ПЛЕСЕНИ (ANTI-MELDEW)	Вкл/выкл функцию Против плесени



Дисплей и некоторые функции пульта управления могут отличаться в зависимости от модели.



Форма и позиция кнопок и индикаторов может отличаться в зависимости от модели, но их функции одинаковы.



Устройство подтверждает правильный прием каждой кнопки звуковым сигналом.

ЗАМЕНА БАТАРЕЙ

Снимите крышку аккумуляторного отсека с задней стороны пульта управления, сдвинув ее по направлению стрелки.

Установите батареи в соответствии с направлением (+ и -), указанным на пульте. Установите на место крышку аккумуляторного отсека, сдвинув ее на место.



Используйте 2 батарейки LRO3 AAA (1.5V).

Не используйте аккумуляторные батареи.

Замените старые батареи на новые того же типа, когда надписи на дисплее станут неразборчивыми.

Не выбрасывайте батареи с неотсортированными бытовыми отходами.

Необходимо осуществлять сбор таких отходов отдельно для специальной обработки.

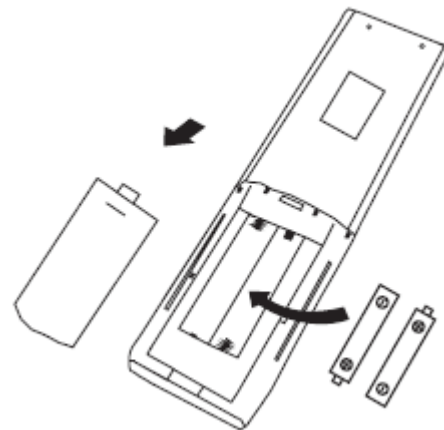

В некоторых моделях, каждый раз, когда вставляете батарейки в пульт управления в первый раз, вы можете установить только режимы охлаждения или обогрева. Как только вы вставите батарейки, выключите пульт управления и следуйте указаниям ниже:

1. Для активации режима охлаждения нажмите кнопку «Режим» (MODE), пока не замигает знак ❄.

2. Для активации режима обогрева нажмите кнопку «Режим» (MODE), пока не замигает знак ☀.

Примечание: если вы установите пульт управления в режим охлаждения, у вас не будет возможности активировать функцию обогрева в агрегатах с насосным отоплением. Если вам необходимо сбросить настройки, выньте батарейки и установите снова.



В некоторых моделях, вы можете выбрать отображение единицы измерения температуры в °C или °F.

1. Нажмите кнопку «Турбо» (TURBO) на более чем 5 секунд, чтобы зайти в режим настроек;

2. Нажмите кнопку «Турбо» (TURBO), пока не поменяются °C или °F;

3. Отпустите кнопку и подождите 5 секунд, единица измерения будет выбрана.

Примечание:

1. Направьте пульт управления на кондиционер.

2. Убедитесь в отсутствии предметов между пультом управления и приемником сигнала на внутреннем блоке.

3. Никогда не оставляйте пульт под воздействием прямых солнечных лучей.

4. Держите пульт управления на расстоянии не менее 1 метра от телевизора или других электроприборов.

ПУЛЬТ ДИСТАНЦИОННОГО УПРАВЛЕНИЯ

РЕЖИМ ОХЛАЖДЕНИЯ

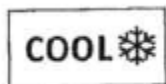

Функция охлаждения позволяет кондиционеру одновременно охладить комнату и снизить влажность воздуха.

Чтобы активировать функцию охлаждения (COOL) нажимайте на кнопку «Режим» (MODE) пока на дисплее не появится символ ❄️.

Задайте температуру выше/ниже при помощи кнопок ⏴ или ⏵.

РЕЖИМ ВЕНТИЛЯТОРА (не кнопка)

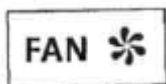

Режим вентиляции.

Чтобы активировать режим вентилятора (FAN) нажимайте на кнопку «Режим» (MODE) пока на дисплее не появится символ 🌀.

РЕЖИМ ОСУШЕНИЯ

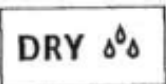

Эта функция снижает влажность воздуха, чтобы сделать комнату более комфортной.

Чтобы активировать режим осушения (DRY) нажимайте на кнопку «Режим» (MODE) пока на дисплее не появится символ 💧.

Активирована автоматическая функция предварительной настройки.

АВТО РЕЖИМ

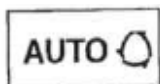

Автоматический режим

Чтобы активировать автоматический режим (AUTO) нажимайте на кнопку «Режим» (MODE) пока на дисплее не появится символ 🔄.

В данном режиме кондиционер будет автоматически выбирать режим в соответствии с комнатной температурой.

РЕЖИМ ОБОГРЕВА

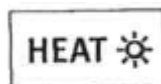

Функция обогрева позволяет кондиционеру обогревать комнату.

Чтобы активировать функцию обогрева (HEAT) нажимайте на кнопку «Режим» (MODE) пока на дисплее не появится символ ☀️. Задайте температуру выше/ниже при помощи кнопок ⏴ или ⏵.



В режиме ОБОГРЕВА прибор может автоматически активировать цикл размораживания, который необходим для очистки конденсатора от инея для восстановления его функции теплообмена. Эта процедура обычно длится от 2 до 10 минут. Во время размораживания вентилятор внутреннего блока останавливается. После размораживания он автоматически переходит в режим ОБОГРЕВА.



(Для рынка Северной Америки) При необходимости вы можете нажать кнопку «ЭКО» (ECO) 10 раз в течение 8 секунд в режиме обогрева, чтобы запустить принудительное размораживание. Благодаря этому действию наружный лед разморозится намного быстрее.

Функция СКОРОСТЬ ВЕНТИЛЯТОРА (кнопка ВЕНТИЛЯТОР (FAN))

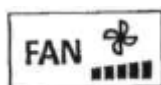

Изменение скорости вентилятора.

Чтобы задать скорость вентилятора нажмите на кнопку «Вентилятор» (FAN). Вы можете выбрать режимы AUTO/ MUTE/LOW/LOW-MID/MID/MID-HIGH/HIGH/TURBO.



Функция ЗАЩИТА ОТ ДЕТЕЙ

1. Для активации/деактивации данной функции необходимо одновременно зажать кнопку «Режим» (MODE) и «Таймер» (TIMER).
2. Когда функция активирована, никакие кнопки не работают.

ПУЛЬТ ДИСТАНЦИОННОГО УПРАВЛЕНИЯ

Функция ТАЙМЕР (ТАЙМЕР ВКЛ) – TIMER (TIMER ON)

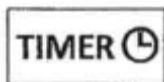

Автоматическое включение устройства.

Когда блок выключен, вы можете установить ТАЙМЕР ВКЛ.

Для установки автоматического включения:

1. Нажмите кнопку «Таймер» (TIMER). На дисплее появятся и замигают знаки и .
2. Для установки необходимого времени используйте кнопки или . При каждом нажатии время увеличивается/уменьшается на полчаса между 0 и 10 часами и на час между 10 и 24 часами.
3. Нажмите кнопку «Таймер» (TIMER) еще раз для подтверждения выбранного времени.
4. После установки таймера выберите режим (Cool/Heat/ Auto/ Fan/ Dry) нажатием кнопки «Режим» (MODE). И выберите необходимую скорость, нажав кнопку «Вентилятор» (FAN). Задайте необходимую температуру при помощи кнопок или .

ОТМЕНИТЬ функцию таймера можно нажатием кнопки «Таймер» (TIMER).

Функция ТАЙМЕР (ТАЙМЕР ВЫКЛ) – TIMER (TIMER OFF)

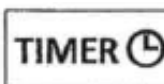

Автоматическое выключение.

Когда блок включен, вы можете установить ТАЙМЕР ВЫКЛ.

Для установки автоматического выключения:

1. Убедитесь, что устройство включено.
2. Нажмите кнопку «Таймер» (TIMER). Для установки необходимого времени используйте кнопки или .
3. Нажмите кнопку «Таймер» (TIMER) еще раз для подтверждения выбранного времени.

ОТМЕНИТЬ функцию таймера можно нажатием кнопки «Таймер» (TIMER).

Примечание: программирование должно быть выполнено в течение 5 секунд, в противном случае настройка будет отменена.

Функция ПОКАЧИВАНИЕ (SWING)

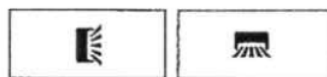

1. Нажмите кнопку «Покачивание» (SWING) для активации функции,

1.1 Нажмите для горизонтального покачивания вверх/вниз. На дисплее пульта появится символ .

1.2 Нажмите для вертикального покачивания дефлекторов влево/вправо. На дисплее пульта появится символ .

1.3 Нажмите на кнопку еще раз, чтобы зафиксировать дефлекторы под нужным углом.

2. Если вертикальные дефлекторы устанавливаются вручную под заслонками, они позволяют направлять воздушный поток вправо или влево.

3. Зажмите или на 3+ секунды для выбора потока воздуха под другим углом.

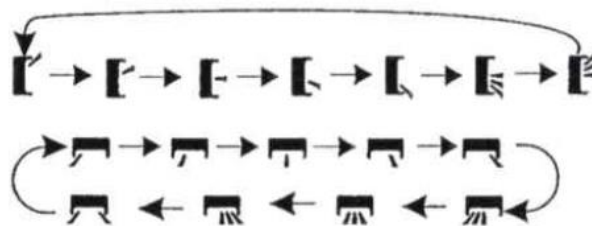

Никогда не устанавливайте заслонки вручную во избежание серьезных повреждений хрупкого механизма!



Никогда не вставляйте пальцы, палки или другие предметы в отверстия для впуска и выпуска воздуха. Такой случайный контакт с токоведущими частями может привести к непредвиденным повреждениям или травмам.

Функция ТУРБО (TURBO)

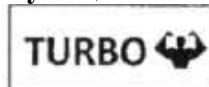

Для активации режима, нажмите на кнопку «Турбо» (TURBO), на дисплее появится знак . Нажмите еще раз, чтобы отменить эту функцию.

ПУЛЬТ ДИСТАНЦИОННОГО УПРАВЛЕНИЯ

В режиме ОХЛАЖДЕНИЕ/ ОБОГРЕВ, при выборе функции ТУРБО, прибор переключается в режим быстрого ОХЛАЖДЕНИЯ/ОБОГРЕВА и будет работать на максимальной скорости вентилятора для создания сильного воздушного потока.

Функция Беззвучно (MUTE)

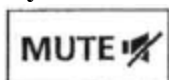

1. Нажмите кнопку «Беззвучно» (MUTE) для активации функции, на дисплее пульта появится знак . Нажмите повторно для деактивации функции.
2. Когда активна функция «Беззвучно», внутренний блок будет работать на самой низкой скорости вентилятора для обеспечения максимальной тишины.
3. При нажатии кнопки «Вентилятор/турбо/режим сна» функция «Беззвучно» будет отменена. Функция «Беззвучно» не может быть активирована в режиме осушения.

Функция Режим сна (SLEEP)

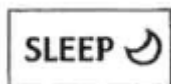

Предварительно установленная автоматическая программа.

Для активации функции «Режим сна» (SLEEP) нажмите на кнопку «Режим сна» (SLEEP) пока на дисплее не появится символ . Нажмите снова для деактивации. После 10 часов работы в режиме сна кондиционер перейдет в предыдущий режим.

Функция «Ощущения» (I FEEL) (Опционально)

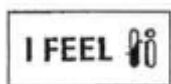

Нажмите кнопку «Ощущения» (I FEEL) для активации функции, на дисплее пульта появится знак . Эта функция позволяет пульту управления измерять температуру в текущем местоположении и отправлять сигнал

кондиционеру, чтобы оптимизировать температуру вокруг вас и обеспечить комфорт.

Функция автоматически отключается через 2 часа.

Функция ЭКО (ECO)



В данном режиме прибор автоматически устанавливает режим экономии энергии

Для активации функции нажмите на кнопку ЭКО (ECO). На дисплее появится символ . Нажмите снова для деактивации. Примечание: функция ЭКО доступна в режимах ОХЛАЖДЕНИЕ и ОБОГРЕВ.

Функция Дисплей (внутренний дисплей) (Display (Indoor display))

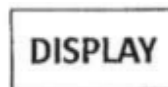

ВКЛ/ВЫКЛ светодиодный дисплей на панели.

Нажмите на кнопку «Дисплей» (Display), чтобы выключить светодиодный дисплей на панели. Нажмите еще раз для включения.

Функция Общий режим (GEN) (опционально)

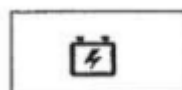



1. Сначала включите внутренний блок, зажмите кнопку «Беззвучно» (MUTE) на 3 секунды для активации, и повторите то же самое для деактивации.
2. При активированной функции Общий режим, краткое нажатие на кнопку «Беззвучно» (MUTE) позволяет выбрать режим L3-L2-L1-OFF.
3. Выберите OFF и подождите 2 секунды для выхода

*Если на дисплее внутреннего блока отображается АО, пожалуйста используйте пульт управления для поднятия рабочего механизма данного режима. Компрессор перезапустится через 3 минуты.

Функция САМООЧИСТКА (SELF-CLEAN) (опционально)

Опционально только для некоторых инверторных кондиционеров с обогревом. Для активации выключите кондиционер. Нажмите на кнопку «Очистка» (CLEAN) и вы услышите звуковой сигнал. На дисплее внутреннего блока появится знак [AC], а на пульте управления появится знак .

1. Эта функция помогает удалить скопившуюся грязь, бактерии и др. из испарителя.
 2. Эта функция будет работать около 30 минут, после чего устройство вернется в исходный режим. Для отмены функции нажмите кнопку .
- Вы услышите 2 звуковых сигнала по завершению или отмене функции очистки.

 Это нормально, если во время этого процесса будет слышен некоторый шум, так как пластмассовые материалы расширяются при нагревании и сжимаются при холоде.

 Мы рекомендуем использовать эту функцию при следующих условиях во избежание некоторых функций защиты.

Внутренний блок	Температура < 86°F (30°C)
Наружный блок	41°F (5°C) < Температура < 86°F (30°C)

 Рекомендуется использовать эту функцию каждые 3 месяца.

Функция ОБОГРЕВ 8°C (8°C HEATING) (Опционально)

1. Для активации функции удерживайте кнопку ЭКО (ECO) более 3 секунд. На дисплее пульта появятся знаки [8°C] ([46°F]). Повторите действие для деактивации функции.
2. Эта функция автоматически включит обогрев, если температура в комнате ниже 8°C градусов и вернется в режим ожидания при 9°C (48°F).

3. Если температура в комнате выше 18°C (64°F), устройство автоматически отменит функцию.

Функция МЯГКИЙ ПОТОК ВОЗДУХА (Gentle Wind) (Опционально)

1. Включите кондиционер в режиме охлаждения. Для активации функции одновременно нажмите кнопки «Мягкий поток» (GENTLE) и «Беззвучно» (MUTE) на 3 секунды. На дисплее появится знак . Повторите действие для деактивации.
2. Эта функция автоматически закроет вертикальные заслонки и даст вам комфортное ощущение легкого ветра.

Функция ЗДОРОВЬЕ (HEALTH) (опционально)

1. Включите внутренний блок. Для активации функции нажмите кнопку «Здоровье» (Health). На дисплее появится знак . Повторите действие для деактивации.
2. Когда эта функция запускается, включаются и работают ионизатор / плазма / биполярный ионизатор / УФ-лампы (в зависимости от модели).

Функция ПРОТИВ ПЛЕСЕНИ (ANTI-MILDEW) (Опционально)

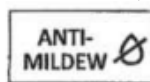

Нажмите на кнопку «Против плесени» (ANTI-MILDEW). На дисплее появится знак . Повторите действие для деактивации. Вы можете использовать данную функцию после работы кондиционера в режимах ОХЛАЖДЕНИЕ/ОСУШЕНИЕ в течение 30 минут. Затем внутренний блок будет работать примерно 15 минут, чтобы высушить внутренний блок для профилактики плесени. После этого устройство выключится.

Примечание: Функция ПРОТИВ ПЛЕСЕНИ доступна только в режимах ОХЛАЖДЕНИЕ/ОСУШЕНИЕ.

ИНСТРУКЦИЯ ПО ЭКСПЛУАТАЦИИ

- ❶ Попытка использовать кондиционер при температуре, превышающей указанный диапазон, может привести к срабатыванию защитного устройства кондиционера, и кондиционер может перестать работать. Поэтому старайтесь использовать кондиционер в следующих температурных условиях.

Стационарный кондиционер

Режим / Температура	Обогрев	Охлаждение	Сушка
В комнате	0°C~27°C (32°F~80°F)	17°C~32°C (63°F~90°F)	
Снаружи	-7°C~24°C (19°F~75°F)	Климат Т1: 15°C~43°C (59°F~109°F)	
		Климат Т3: 15°C~52°C (59°F~125°F)	

Инверторный кондиционер

Режим / Температура	Обогрев	Охлаждение	Сушка
В комнате	0°C~27°C (32°F~80°F)	17°C~32°C (63°F~90°F)	
Снаружи	-15°C~24°C (5°F~75°F) (Обогрев при низкой температуре: -20°C~24°C (-4°F~75°F))	Климат Т1: 15°C~50°C (59°F~122°F) (Охлаждение при низкой температуре: -15°C~50°C (5°F~122°F))	
		Климат Т3: 15°C~55°C (59°F~131°F)	

При подключенном источнике питания перезапустите кондиционер после выключения или переключите его в другой режим во время работы, и защитное устройство кондиционера запустится. Компрессор возобновит работу через 3 минуты.

- ❶ **Характеристики режима обогрева (применим для моделей с тепловым насосом)**

Предварительный нагрев:

Когда функция обогрева включена, внутреннему блоку потребуется 2 ~ 5 минут для предварительного нагрева, после чего кондиционер начнет нагреваться и подаст теплый воздух.

Разморозка:

Во время обогрева, когда наружный блок покрывается инеем, кондиционер включает функцию автоматического размораживания для улучшения эффекта обогрева. Во время размораживания внутренний и внешний вентиляторы прекращают работу. Кондиционер возобновит нагрев автоматически после завершения размораживания.

Кнопка аварийного выключения:

- ❶ Откройте панель и найдите кнопку аварийного выключения на электронном блоке управления, если пульт ДУ вышел из строя. (Всегда нажимайте эту кнопку с изоляционной защитой)

Текущий статус	Действие	Отклик	Режим
Режим ожидания	Нажмите кнопку аварийного выкл. 1 раз	Короткий звуковой сигнал.	Охлаждение
Режим ожидания (только для моделей с тепловым насосом)	Нажмите кнопку аварийного выкл. дважды в течение 3 секунд	2 коротких звуковых сигнала.	Обогрев
Режим ожидания	Нажмите кнопку аварийного выкл. 1 раз	Более длительный звуковой сигнал.	Выключение

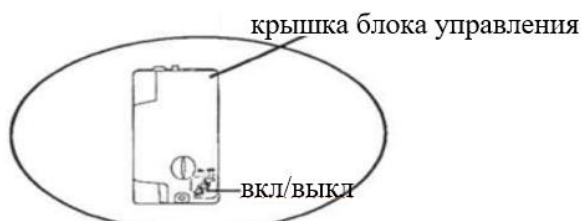
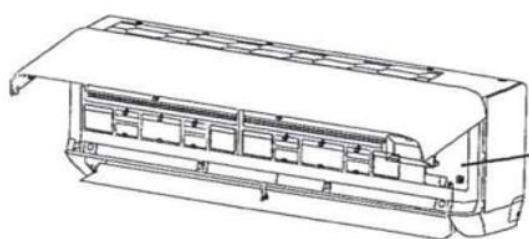

ИНСТРУКЦИЯ ПО ОБСЛУЖИВАНИЮ (R32)

1. Ознакомьтесь с информацией в этом руководстве, чтобы узнать размеры пространства, необходимого для правильной установки устройства, включая минимальные допустимые расстояния по сравнению с соседними конструкциями.
2. Устройство должно устанавливаться, эксплуатироваться и храниться в помещении площадью более 4 м².
3. Установка трубопроводов должна быть сведена к минимуму.
4. Трубопроводы должны быть защищены от физического повреждения и не должны устанавливаться в непроветриваемом помещении, если площадь меньше 4 м².
5. Необходимо соблюдать национальные правила по газу.
6. Механические соединения должны быть доступны для технического обслуживания.
7. Следуйте инструкциям, приведенным в данном руководстве, по обращению, установке, очистке, техническому обслуживанию и утилизации хладагента.
8. Убедитесь, что вентиляционные отверстия не имеют препятствий.
9. **Примечание:** Обслуживание должно производиться только в соответствии с рекомендациями производителя.
10. **Внимание:** Прибор следует хранить в хорошо вентилируемом помещении, где размер комнаты соответствует площади помещения, указанной для работы.
11. **Внимание:** Прибор следует хранить в помещении без постоянно действующего открытого огня (например, работающего газового прибора) и источников возгорания (например, работающего электронагревателя).
12. Прибор следует хранить таким образом, чтобы исключить возможность механических повреждений.
13. Целесообразно, чтобы каждый, кто работает с контуром хладагента, имел действующий и актуальный сертификат от оценочного органа, аккредитованного в отрасли и подтверждающего его компетенцию в обращении с хладагентами, в соответствии со спецификацией оценки, признанной в соответствующем промышленном секторе. Операции по обслуживанию следует проводить только в соответствии с рекомендациями производителя оборудования. Операции по техническому обслуживанию и ремонту, требующие помощи других квалифицированных специалистов, должны проводиться под контролем лица, компетентного в использовании легковоспламеняющихся хладагентов.
14. Все рабочие процедуры, которая затрагивает средства безопасности, должны выполняться только компетентными лицами.
15. **Внимание:**
 - *Не используйте средства для ускорения процесса размораживания или очистки, кроме рекомендованных производителем.
 - *Прибор следует хранить в помещении, в котором отсутствуют постоянно работающие источники возгорания (например: открытый огонь, работающий газовый прибор или работающий электрообогреватель)
 - *Не протыкайте и не поджигайте.
 - *Помните, что хладагенты не должны иметь запаха.



Осторожно: пожароопасно



Инструкция по эксплуатации



Прочтите техническое руководство

16. Информация по обслуживанию:**1) Проверка местности**

Перед началом работ с системами, содержащими воспламеняющиеся хладагенты, необходимо проверить безопасность, чтобы свести к минимуму риск воспламенения. Перед проведением работ по ремонту холодильной системы необходимо соблюдать следующие меры предосторожности.

2) Порядок работы

Работа должна выполняться в соответствии с контролируемой процедурой, чтобы минимизировать риск присутствия горючего газа или пара во время выполнения работы.

3) Общая рабочая зона

Весь обслуживающий персонал и другие лица, работающие на территории, должны быть проинструктированы о характере выполняемых работ. Следует избегать работы в замкнутом пространстве. Область вокруг рабочего места должна быть отделена. Убедитесь, что условия в зоне безопасны, контролируя легковоспламеняющиеся материалы.

4) Проверьте наличия хладагента

Зона должна быть проверена соответствующим детектором утечки хладагента до и во время работы, чтобы технический специалист знал о потенциально воспламеняющейся атмосфере. Убедитесь, что используемое оборудование для обнаружения утечек подходит для использования с легковоспламеняющимися хладагентами.

5) Наличие огнетушителя

Если на холодильном оборудовании или любых связанных с ним частях будут проводиться огневые работы, в наличии должно быть соответствующее оборудование для пожаротушения. Держите рядом с местом зарядки сухой порошковый огнетушитель или углекислый газ.

6) Нет источников возгорания

Ни одно лицо, выполняющее работы в отношении холодильной системы, которые связаны с открытием каких-либо трубопроводов, не должно использовать какие-либо источники воспламенения таким образом, чтобы это могло привести к риску возгорания или взрыва. Все возможные источники воспламенения, включая курение сигарет, следует хранить на достаточном расстоянии от места установки, ремонта, удаления и утилизации, во время которого хладагент может попасть в окружающее пространство. Перед началом работы необходимо обследовать территорию вокруг оборудования, чтобы убедиться в отсутствии воспламеняющихся веществ или опасности возгорания. Должны быть размещены знаки «Не курить».

7) Вентилируемая территория

Перед тем, как вскрыть систему или проводить какие-либо работы, убедитесь, что это место находится на открытом воздухе или что оно хорошо вентилируется. Определенная вентиляция должна сохраняться в течение всего периода выполнения работ. Вентиляция должна безопасно рассеивать любой выпущенный хладагент и, предпочтительно, выводить его в атмосферу.

8) Требования к холодильному оборудованию

При замене электрических компонентов они должны соответствовать назначению и правильной спецификации. Всегда следует соблюдать инструкции производителя по техническому обслуживанию и ремонту.

В случае сомнений обратитесь за помощью в технический отдел производителя.

Следующие проверки должны применяться к установкам, использующим воспламеняющиеся хладагенты:

- Соответствие количества хладагента размеру помещения, в котором установлены содержащие хладагент части;
- Вентиляционное оборудование и выпускные отверстия работают надлежащим образом и не забиты;
- Если используется косвенный холодильный контур, вторичный контур должен быть проверен на наличие хладагента;
- Маркировка оборудования остается видимой и разборчивой. Нечеткие отметки и знаки должны быть исправлены;
- Холодильная труба или компоненты устанавливаются в таком месте, где маловероятно, что они будут подвергаться воздействию каких-либо веществ, которые могут вызвать коррозию компонентов, содержащих хладагент, за исключением случаев, когда компоненты изготовлены из материалов, которые по своей природе устойчивы к коррозии или имеют надлежащую защиту от такой коррозии.

9) Требования к электрооборудованию

Ремонт и техническое обслуживание электрических компонентов должны включать первоначальные проверки безопасности и процедуры проверки компонентов. Если существует неисправность, которая может поставить под угрозу безопасность, то прибор нельзя подключать к электропитанию до тех пор, пока она не будет устранена надлежащим образом. Если неисправность не может быть устранена немедленно, но необходимо продолжить работу, следует использовать соответствующее временное решение. Об этом следует сообщить владельцу оборудования, чтобы проинформировать все стороны. Первоначальные проверки безопасности должны включать:

- Конденсаторы разряжены: это должно быть сделано безопасным способом, чтобы избежать искрения;
- Отсутствие открытых электрических компонентов и проводки во время зарядки, восстановления или продувки системы;
- Непрерывность заземления.

17. Ремонт герметичных компонентов

1) Во время ремонта герметичных компонентов все источники электропитания должны быть отключены от оборудования, над которым проводится работа, до снятия герметичных крышек и т. Д. Если абсолютно необходимо обеспечить электропитание оборудования во время обслуживания, тогда постоянно действующая система обнаружения утечки должна быть расположена в наиболее опасном месте, чтобы предупредить о потенциально опасной ситуации.

2) Особое внимание следует уделять следующему, чтобы гарантировать, что при работе с электрическими компонентами корпус не будет иметь таких изменений, которые могут повлиять на уровень его защиты. Это должно включать в себя повреждение кабелей, чрезмерное количество соединений, клеммы, изготовленные не в соответствии с исходной спецификацией, повреждение уплотнений, неправильную установку сальников и т. д. Убедитесь, что аппарат установлен правильно. Убедитесь, что уплотнения или уплотнительные материалы не ухудшились настолько, что они больше не служат для предотвращения проникновения горючей среды. Запасные части должны соответствовать спецификациям производителя.

ПРИМЕЧАНИЕ. Использование силиконового герметика может снизить эффективность некоторых типов оборудования для обнаружения утечек. Искробезопасные компоненты не нужно изолировать перед работой с ними.

18. Ремонт искробезопасных компонентов

Не подключайте к цепи какие-либо постоянные индуктивные или емкостные нагрузки, не убедившись, что они не будут превышать допустимые значения напряжения и тока для используемого оборудования. Искробезопасные компоненты - единственные типы, с которыми можно работать во время работы в воспламеняющейся атмосфере. Испытательное оборудование должно иметь правильные характеристики. Заменяйте компоненты только на детали, указанные производителем. Другие части могут вызвать воспламенение хладагента в атмосфере из-за утечки.

19. Кабели

Убедитесь, что кабели не будут подвергаться износу, коррозии, чрезмерному давлению, вибрации, износу от острых углов или другим неблагоприятным воздействиям окружающей среды. При проверке также необходимо учитывать срок службы или постоянную вибрацию от таких источников, как компрессоры или вентиляторы.

20. Обнаружение утечек легковоспламеняющихся хладагентов

Ни при каких обстоятельствах нельзя использовать потенциальные источники возгорания для поиска или обнаружения утечек хладагента. Запрещается использовать галоидные течеискатели (или любой детектор с использованием открытого огня).

21. Методы обнаружения утечек

Следующие методы обнаружения утечек считаются приемлемыми для систем, содержащих легковоспламеняющиеся хладагенты.

Электронные детекторы утечки должны использоваться для обнаружения воспламеняющихся хладагентов, но их чувствительность может быть недостаточной или может потребоваться повторная калибровка. (Оборудование для детектирования должно быть откалибровано в зоне, свободной от хладагента.) Убедитесь, что детектор не является потенциальным источником воспламенения и подходит для используемого хладагента. Оборудование для обнаружения утечек должно быть настроено на процент от LFL хладагента и должно быть откалибровано для используемого хладагента, и соответствующий процент газа (максимум 25%) должен быть подтвержден. Жидкости для обнаружения утечек подходят для использования с большинством хладагентов, но следует избегать использования моющих средств, содержащих хлор, поскольку хлор может вступить в реакцию с хладагентом и вызвать коррозию медных трубопроводов.

Если есть подозрение на утечку, все источники открытого огня должны быть удалены / погашены. Если обнаружена утечка хладагента, требующая пайки, весь хладагент должен быть извлечен из системы или изолирован (с помощью запорных клапанов) в части системы, удаленной от утечки. Затем систему следует продуть бескислородным азотом (OFN) как до, так и во время процесса пайки.

22. Удаление и выкачка

При открытии контура хладагента для ремонта или в любых других целях следует использовать стандартные процедуры. Тем не менее, важно придерживаться передовой практики, поскольку необходимо учитывать воспламеняемость. Соблюдайте следующий порядок действий:

- Удалите хладагент;
- Продуть контур инертным газом;
- Удалите воздух;
- Снова продуть инертным газом;
- Разомкните цепь резкой или пайкой.

Заправленный хладагент должен быть возвращен в соответствующие баллоны для сбора хладагента. Систему необходимо прочистить бескислородным азотом для обеспечения безопасности установки. Этот процесс может потребоваться повторить несколько раз. Для этой задачи нельзя использовать сжатый воздух или кислород.

Промывка достигается путем снятия вакуума в системе с помощью бескислородного азота и продолжения заполнения до достижения рабочего давления, затем сброса в атмосферу и, наконец, сброса до вакуума. Этот процесс следует повторять до тех пор, пока в системе не останется хладагент. Когда используется последняя заправка бескислородного азота, необходимо сбросить давление в системе до атмосферного, чтобы можно было продолжить работу. Эта операция абсолютно необходима, если планируется пайка трубопроводов.

Убедитесь, что выпускное отверстие вакуумного насоса не находится близко к источникам возгорания и имеется вентиляция.

23. Вывод из эксплуатации

Перед выполнением этой процедуры важно, чтобы техник был полностью знаком с оборудованием и всеми его деталями. Рекомендуется безопасная утилизация всех хладагентов. Перед выполнением задачи необходимо взять пробу масла и хладагента в

ИНСТРУКЦИЯ ПО ОБСЛУЖИВАНИЮ (R32)

случае, если перед повторным использованием регенерированного хладагента требуется анализ. Важно, чтобы электроэнергия была доступна до начала работы.

- a) Ознакомьтесь с оборудованием и принципом его работы.
- b) Изолировать систему электрически.
- c) Перед тем как приступить к процедуре, убедитесь, что:
 - при необходимости используйте механическое погрузочно-разгрузочное оборудование для работы с баллонами с хладагентом;
 - все средства индивидуальной защиты в наличии и используются правильно;
 - процесс постоянно контролируется компетентным лицом;
 - оборудование и баллоны соответствуют соответствующим стандартам.
- d) Если возможно, откачайте систему хладагента.
- e) Если использование вакуума невозможно, откройте контур хладагента в нескольких местах.
- f) Перед восстановлением убедитесь, что баллон находится на весах.
- g) Запустите восстановительную машину и работайте в соответствии с инструкциями производителя.
- h) Не переполняйте цилиндры. (Не более 80% заправки жидкостью).
- i) Не превышайте максимальное рабочее давление цилиндра, даже временно.
- j) После того, как баллоны были заполнены правильно и процесс завершен, убедитесь, что баллоны и оборудование немедленно убраны с места и все запорные клапаны на оборудовании закрыты.
- k) Восстановленный хладагент нельзя заправлять в другую систему охлаждения, если он не был очищен и проверен.

24. Маркировка

Оборудование должно иметь маркировку, указывающую, что оно было выведено из эксплуатации и в нем не осталось хладагента. Этикетка должна быть датирована и подписана. Убедитесь, что на оборудовании есть ярлыки, указывающие, что оно содержит воспламеняющийся хладагент.

25. Восстановление

При удалении хладагента из системы для обслуживания или вывода из эксплуатации рекомендуется, чтобы все хладагенты были удалены безопасно. При перекачивании хладагента в баллоны убедитесь, что используются только подходящие баллоны для сбора хладагента. Убедитесь, что доступно правильное количество цилиндров для удержания полного заряда системы. Все баллоны, которые будут использоваться, предназначены для рекуперируемого хладагента и маркированы для этого хладагента (т. Е. Специальные баллоны для сбора хладагента). Баллоны должны быть укомплектованы предохранительным клапаном и соответствующими запорными клапанами в хорошем рабочем состоянии. Пустые цилиндры для утилизации вакуумируются и, если возможно, охлаждают до того, как произойдет восстановление. Оборудование для рекуперации должно быть в хорошем рабочем состоянии с набором инструкций, касающимся имеющегося оборудования, и должно подходить для рекуперации всех соответствующих хладагентов, включая, если применимо, легковоспламеняющиеся хладагенты. Кроме того, должен быть доступен набор калиброванных весов в исправном состоянии. Шланги должны быть укомплектованы герметичными разъединителями и в хорошем состоянии. Перед использованием рекуперационной машины убедитесь, что она находится в удовлетворительном рабочем состоянии, надлежащим образом обслуживается и что все связанные электрические компоненты герметизированы для предотвращения возгорания в случае выброса хладагента. В случае сомнений проконсультируйтесь с производителем. Восстановленный хладагент должен быть возвращен поставщику хладагента в соответствующем возвратном баллоне, и должна быть оформлена соответствующая накладная на передачу отходов. Не смешивайте хладагенты в установках рекуперации, особенно в цилиндрах.

ИНСТРУКЦИЯ ПО ОБСЛУЖИВАНИЮ (R32)

Если компрессоры или компрессорные масла необходимо удалить, убедитесь, что они откачаны до приемлемого уровня, чтобы убедиться, что горючий хладагент не остается в смазке. Процесс вакуумирования должен быть выполнен до возврата компрессора поставщикам. Для ускорения этого процесса следует использовать только электрический нагрев корпуса компрессора. Когда масло сливается из системы, это должно выполняться безопасно.

МЕРЫ ПРЕДОСТОРОЖНОСТИ ПРИ УСТАНОВКЕ (R32)

Важно

1. Кондиционер должен быть установлен квалифицированными специалистами и руководство по установке предназначено для использования только квалифицированным персоналом! Технические требования к монтажу должны соответствовать нашим правилам послепродажного обслуживания.
2. При наполнении воспламеняемого хладагента, любые неосторожные действия могут стать причиной серьезных травм для человека.
3. Проверьте возможность утечки хладагента после установки.
4. Необходима проверка безопасности перед обслуживанием и ремонтом кондиционера, использующего хладагент, чтобы убедиться, что риск воспламенения минимален.
5. Необходимо устанавливать оборудование в соответствии с контролируемой процедурой, чтобы гарантировать, что любой риск, связанный с горючими газами или парами во время работы, сведен к минимуму.
6. Требования к общему весу заправленного хладагента и площади помещения, в котором будет установлен кондиционер (указаны в таблицах GG.1 и GG.2)

Максимальный заряд и необходимая минимальная площадь пола

$$m_1 = (4 \text{ м}^3) \times \text{LFL}, m_2 = (26 \text{ м}^3) \times \text{LFL}, m_3 = (130 \text{ м}^3) \times \text{LFL}$$

Где LFL - нижний предел воспламеняемости в кг/м³, R32 LFL - 0.038 кг/м³.

Для оборудования с наполнением $m_1 < M = m_2$:

Максимальное наполнение для комнаты:

$$M_{\text{max}} = 2.5 \times (\text{LFL})^{(5/4)} \times h_0 \times (A)^{1/2}$$

Необходимая минимальная площадь пола A_{min} для установки с наполнением M (кг):

$$A_{\text{min}} = (M / (2.5 \times (\text{LFL})^{(5/4)} \times h_0))^2$$

Где:

Таблица GG.1 - Максимальный заряд (кг)

Категория	LFL (кг/м ³)	h ₀ (м)	площадь пола (м ²)						
			4	7	10	15	20	30	50
R32	0.306	1	1.14	1.51	1.8	2.2	2.54	3.12	4.02
		1.8	2.05	2.71	3.24	3.97	4.58	5.61	7.254
		2.2	2.5	3.31	3.96	4.85	5.6	6.86	8.85

Таблица GG.2 – Минимальная площадь помещения (м²)

Категория	LFL (кг/м ³)	h ₀ (м)	наполнение (M) (кг) минимальная площадь (м ²)						
			1.224кг	1.836кг	2.448кг	3.672кг	4.896кг	6.12кг	7.956кг
R32	0.306	0.6		29	51	116	206	321	543
		1		10	19	42	74	116	196
		1.8		3	6	13	23	36	60
		2.2		2	4	9	15	24	40

Правила безопасности при установке

1. Безопасность площадки



запрещен открытый огонь



необходима вентиляция

2. Безопасность при работе



учитывайте статическое электричество



обязательна защитная одежда и перчатки



не используйте телефон

3. Безопасность при установке

- детектор утечки хладагента
- подходящее место установки



На изображении слева пример детектора утечки хладагента

Просим обратить внимание, что:

1. Площадка для установки должна хорошо проветриваться.
2. Площадки для установки и обслуживания кондиционера, использующего хладагент R32, должны быть защищены от открытого огня, сварочных работ, копчения, сушильных печей или любых других источников тепла выше 548, которые легко образуют открытый огонь.
3. При установке кондиционера необходимо принять соответствующие антистатические меры, например, надеть антистатическую одежду и / или перчатки.
4. Необходимо выбрать место, удобное для установки или обслуживания, в котором воздухозаборники и выходы внутреннего и наружного блоков не должны быть окружены препятствиями или быть близко к каким-либо источникам тепла или горючей и / или взрывоопасной среде.
5. Если во внутреннем блоке происходит утечка хладагента во время установки, необходимо немедленно закрыть клапан наружного блока, и весь персонал должен выйти до полной утечки хладагента в течение 15 минут. Если продукт поврежден, его необходимо отнести обратно на станцию технического обслуживания, и запрещается сваривать трубопровод хладагента или проводить другие операции на территории.
6. Необходимо выбрать место, где воздух на входе и выходе внутреннего блока будет равномерным.
7. Необходимо избегать мест, где есть другие электрические изделия, вилки выключателей и розетки, кухонный шкаф, кровать, диван и другие ценные вещи прямо под линиями подключения внутреннего блока.

Рекомендуемые инструменты

Инструмент	Изображение	Инструмент	Изображение	Инструмент	Изображение
стандартный гаечный ключ		резак для труб		вакуумный насос	
регулируемый/серповидный ключ		Отвертки (крестообразная, плоская)		защитные очки	
динамометрический ключ		коллекторы и манометры		рабочие перчатки	
шестигранные ключи		уровень		измеритель хладагента	
дрель и сверла		инструмент для развальцовки		микронный манометр	
кольцевая пила		зажим на амперметре			

МЕРЫ ПРЕДОСТОРОЖНОСТИ ПРИ УСТАНОВКЕ

Длина трубы и дозаправка хладагента

мощность инверторных моделей (БТЕ/ч)	9K-12K		18K-36K	
	Длина при базовой заправке	5м/16футов	5м/16футов	5м/16футов
Длина при базовой заправке (Северная Америка и др.)	7.5м/24фута	7.5м/24фута	7.5м/24фута	7.5м/24фута
Максимальное расстояние между блоками	15м/49футов	15м/49футов	25м/82фута	25м/82фута
Дозаправка	20г/м	15г/м	30г/м	25г/м
Максимальный перепад высот между блоками	10м/32фута	10м/32футов	10м/32футов	10м/32футов
Хладагент	R22/R410A	R32	R22/R410A	R32

мощность моделей ON-OFF (БТЕ/ч)	9K-12K		18K-36K	
	Длина при базовой заправке	5м/16футов	5м/16футов	5м/16футов
Максимальное расстояние между блоками	15м/49футов	15м/49футов	15м/49футов	15м/49футов
Дозаправка	20г/м	15г/м	30г/м	25г/м
Максимальный перепад высот между блоками	5м/16футов	5м/16футов	5м/16футов	5м/16футов
Хладагент	R22/R410A	R32	R22/R410A	R32

Параметры крутящего момента

размер трубы	ньютонометр (N x m)	фунт-сила (lbf-ft)	килограмм-сила-метр (kgf-m)
1/4 " (ф 6.35)	18-20	24.4-27.1	2.4-2.7
3/8 " (ф 9.52)	30-35	40.6-47.4	4.1-4.8
1/2 " (ф 12)	45-50	61.0-67.7	6.2-6.9
5/8 " (ф 15.88)	60-65	81.3-88.1	8.2-8.9

Специальное распределительное устройство и провод для кондиционера

Ток кондиционера (А)	минимальная площадь сечения (мм ²)	спецификация розетки и переключателя (А)	спецификация предохранителя (А)
≤8	0.75	15	15
>8 и ≤10	1.0	15	15
>10 и ≤15	1.5	20	25
>15 и ≤24	2.5	25	40
>24 и ≤28	4.0	35	45
>28 и ≤32	6.0	40	55



Примечание: Эта таблица предназначена только для справки, установка должна соответствовать требованиям местных законов и правил.

УСТАНОВКА ВНУТРЕННЕГО БЛОКА

Шаг1: Выберите место установки

- 1.1 Убедитесь, что установка соответствует минимальным размерам установки (определенным ниже) и соответствует минимальной и максимальной длине соединительного трубопровода и максимальному перепаду высоты, как определено в разделе «Системные требования».
- 1.2 Входные и выходные отверстия для воздуха не должны иметь препятствий для надлежащей циркуляции воздуха в помещении.
- 1.3 Конденсат можно легко и безопасно слить.
- 1.4 Все подключения к наружному блоку могут быть легко выполнены.
- 1.5 Внутренний блок недоступен для детей.
- 1.6 Крепежная стена достаточно прочная, чтобы выдержать четырехкратный полный вес и вибрацию устройства.
- 1.7 Фильтр легко доступен для очистки.
- 1.8 Оставьте достаточно свободного места, чтобы обеспечить доступ для планового обслуживания.
- 1.9 Установите на расстоянии не менее 10 футов(3 м) от антенны телевизора или радиоприемника. Работа кондиционера может мешать приему радио или телевидения в местах со слабым приемом. Для затронутого устройства может потребоваться усилитель.
- 1.10 Не устанавливайте устройство в прачечной или у бассейна из-за коррозионной среды.
- 1.11 Предупреждение для регионов действия сертификации ETL: устанавливайте устройство таким образом, чтобы самая низкая часть была не менее 8 футов (2.4 метров) над уровнем пола или уровнем земли.

Минимальное пространство для внутреннего блока

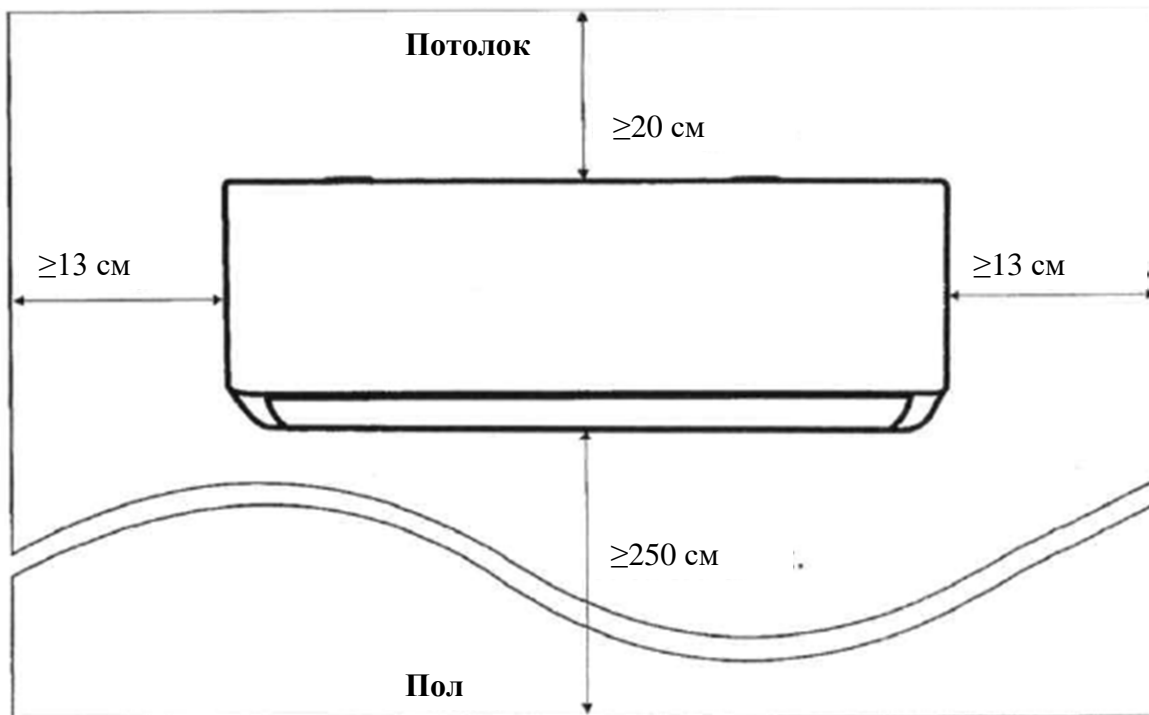

УСТАНОВКА ВНУТРЕННЕГО БЛОКА

Шаг 2: Установите монтажную пластину

- 2.1 Снимите монтажную пластину с задней стороны внутреннего блока.
- 2.2 Убедитесь, что соблюдены минимальные требования к установочным размерам, указанным в шаге 1, в соответствии с размером монтажной пластины; определите положение и приклейте монтажную пластину к стене.
- 2.3 Установите монтажную пластину в горизонтальное положение с помощью уровня, затем отметьте отверстия для винтов на стене.
- 2.4 Отложите монтажную пластину и просверлите отверстия в отмеченных местах сверлом.
- 2.5 Вставьте резиновые заглушки в отверстия, затем подвесьте монтажную пластину и закрепите винтами.

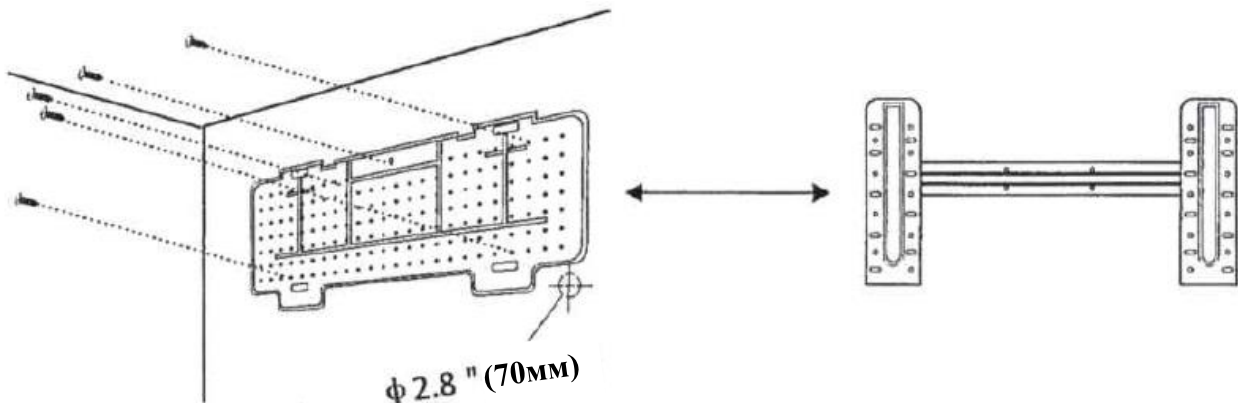

Примечание:

- (I) После установки убедитесь, что монтажная пластина достаточно плотно и ровно прилегает к стене.
- (II) Показанный рисунок может отличаться от реального объекта. Пожалуйста, используйте рисунок в качестве стандарта.

Шаг 3: Просверлите отверстие в стене

В стене следует просверлить отверстие для трубопровода хладагента, дренажной трубы и соединительных кабелей.

- 3.1 Определите положение основания отверстия в стене на позиции монтажной пластины.
- 3.2 Отверстие должно иметь диаметр не менее 70 мм и небольшой наклонный угол для дренажа.
- 3.3 Просверлите отверстие в стене с помощью корончатого сверла 70 мм под небольшим косым углом ниже внутреннего конца на 5–10 мм.
- 3.4 Установите настенный кожух и его чехол (оба являются дополнительными деталями), чтобы защитить соединительные детали.

Предупреждение:

Просверливая отверстие в стене, избегайте проводов, сантехники и других чувствительных компонентов.

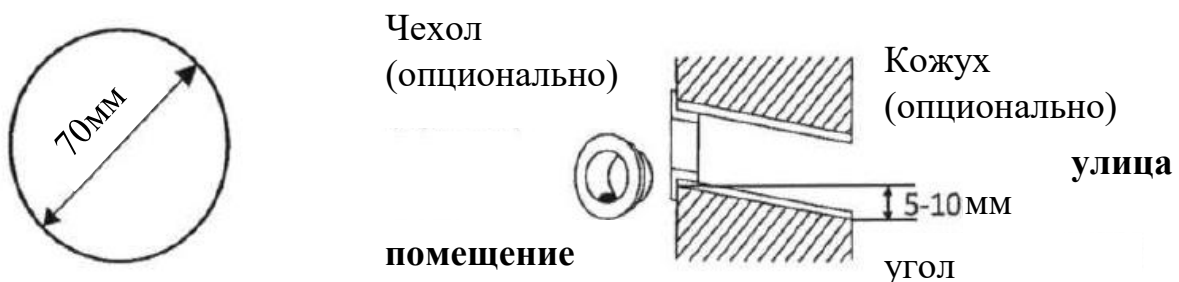

УСТАНОВКА ВНУТРЕННЕГО БЛОКА

Шаг4: Подключение трубы хладагента

4.1 В соответствии с положением отверстия в стене выберите соответствующий режим трубопровода. Существуют три дополнительных способа трубопровода для внутренних блоков, как показано на рисунке ниже.

В режиме трубопровода 1 или режиме трубопровода 3 необходимо сделать надрез с помощью ножниц, чтобы вырезать пластиковый лист выхода трубопровода и выхода кабеля на соответствующей стороне внутреннего блока.

Примечание: При отрезании пластикового листа на выходе, разрез следует обрезать гладко.

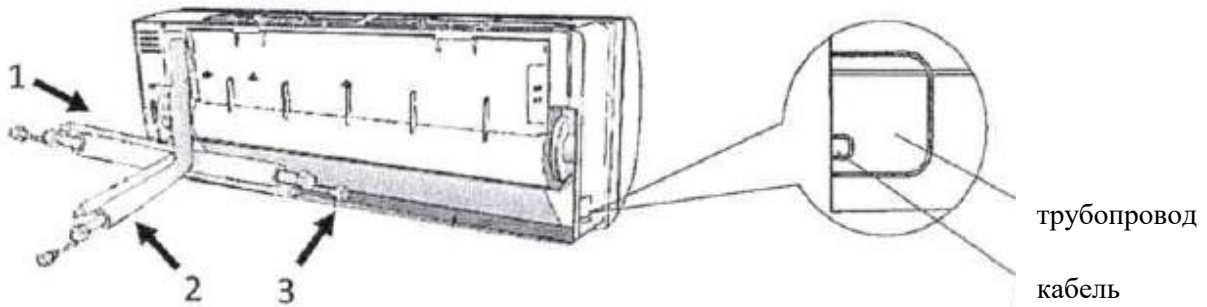

4.2 Сгибание соединительных труб портом вверх, как показано на рисунке.

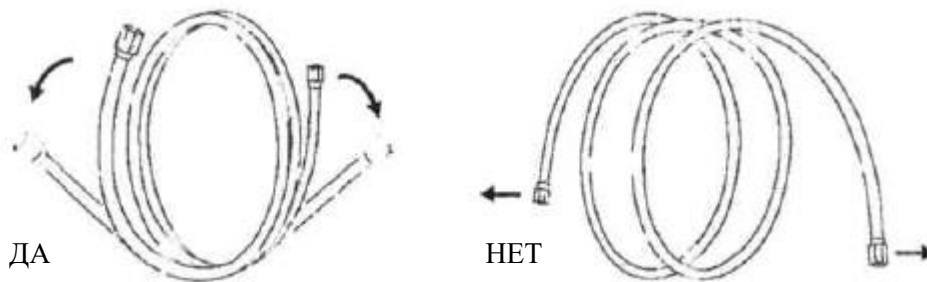

4.3 Снимите пластиковую крышку с отверстий для труб и снимите защитную крышку на концах соединителей трубопровода.

4.4 Убедитесь, что на порте соединительной трубы нет посторонних предметов, и убедитесь, что порт чистый.

4.5 Выровняв центр, поверните гайку соединительной трубы, чтобы затянуть гайку как можно плотнее вручную.

4.6 Используйте динамометрический ключ, чтобы затянуть его в соответствии со значениями крутящего момента, указанными в таблице требований к крутящему моменту; (См. Таблицу требований к крутящему моменту в разделе МЕРЫ ПРЕДОСТОРОЖНОСТИ ПРИ УСТАНОВКЕ)

4.7 Оберните стык изоляционной трубкой.

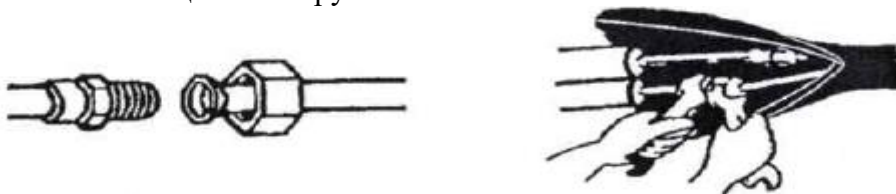

Примечание: Для хладагента R32 разъем следует размещать снаружи

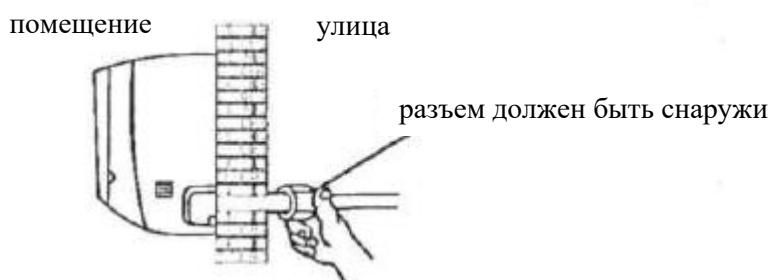

УСТАНОВКА ВНУТРЕННЕГО БЛОКА

Шаг5: Подключите дренажный шланг

5.1 Отрегулируйте дренажный шланг (если применимо)

В некоторых моделях на обеих сторонах внутреннего блока есть дренажные порты, вы можете выбрать одно из них, чтобы присоединить дренажный шланг. И заглушите неиспользуемый дренажный порт с помощью резины, прикрепленной к одному из портов.

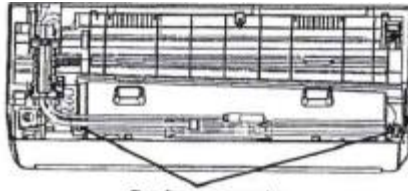

дренажные порты

5.2 Подсоедините дренажный шланг к дренажному отверстию, убедитесь в прочности соединения и хорошем уплотнении.

5.3 Плотнo оберните соединение тефлоновой лентой, чтобы убедиться в отсутствии протечек.

Примечание: Убедитесь, что нет перекручивания или вмятин; трубы должны располагаться под наклоном вниз, чтобы избежать засорения и обеспечения надлежащего дренажа.

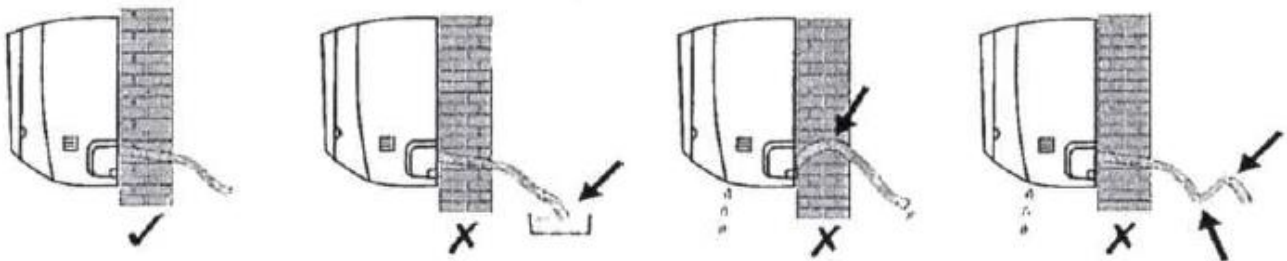

Шаг6: Подключите проводку

6.1 Выберите правильный размер кабеля в зависимости от максимального рабочего тока, указанного на паспортной табличке. (Проверьте размер кабеля, см. Раздел МЕРЫ ПРЕДОСТОРОЖНОСТИ ПРИ УСТАНОВКЕ)

6.2 Откройте переднюю панель внутреннего блока.

6.3 С помощью отвертки откройте крышку электрического блока управления, чтобы открыть клеммную колодку.

6.4 Открутите кабельный зажим.

6.5 Вставьте один конец кабеля в блок управления с задней стороны правого конца внутреннего блока.

6.6 Подключите провода к соответствующей клемме в соответствии со схемой подключения на крышке электрического блока управления. И убедитесь, что они хорошо соединены.

6.7 Закрутите кабельный зажим, чтобы закрепить кабели.

6.8 Установите на место крышку электрического блока управления и переднюю панель.

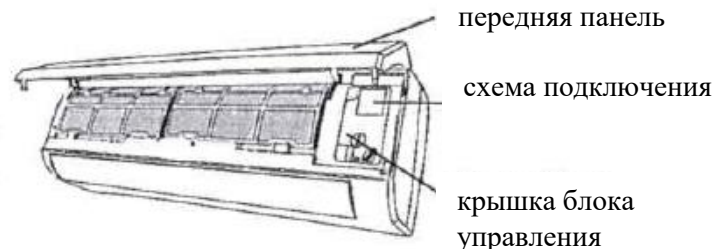

УСТАНОВКА ВНУТРЕННЕГО БЛОКА

Шаг7: Оберните трубопровод и кабель

После установки труб хладагента, соединительных проводов и дренажного шланга для экономии места, защиты и изоляции их необходимо связать изоляционной лентой перед тем, как пропустить их через отверстие в стене.

7.1 Расположите трубы, кабели и дренажный шланг как показано на рисунке.

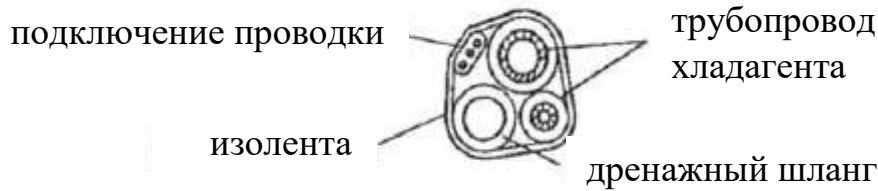

Примечание: (I) убедитесь, что дренажный шланг находится внизу
(II) Избегайте перекрещивания и изгиба деталей.

7.2 Плотно оберните изолентой трубы хладагента, соединительные провода и дренажный шланг.

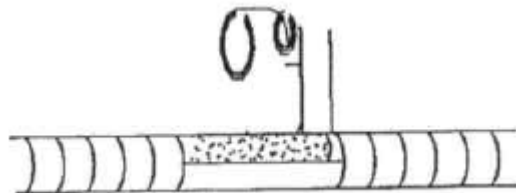

Шаг8: Установите внутренний блок

8.1 Медленно пропустите трубы хладагента, соединительные провода и сверток дренажного шланга через отверстие в стене.

8.2 Прикрепите верх внутреннего блока к монтажной пластине.

8.3 Слегка надавите на левую и правую стороны внутреннего блока, убедитесь, что внутренний блок надежно закреплен.

8.4 Надавите на нижнюю часть внутреннего блока, чтобы защелкнуть на крючках монтажной пластины, и убедитесь, что он надежно закреплен.

Иногда, если трубопроводы хладагента уже были встроены в стену или если вы хотите соединить трубопроводы и провода на стене, выполните следующие действия:

(I) Подвесьте верхнюю часть внутреннего блока на монтажную пластину без трубопроводов и проводки.

(II) Поднимите внутренний блок напротив стены, разверните кронштейн на монтажной пластине и используйте этот кронштейн для поддержки внутреннего блока, будет много места для работы.

(III) Подключите трубопровод хладагента, электропроводку, подсоедините дренажный шланг и оберните их, как в шагах 4-7.

УСТАНОВКА НАРУЖНОГО БЛОКА

Шаг1: Выберите место для установки блока

Выберите место в соответствии со следующими требованиями:

- 1.1 Не устанавливайте наружный блок рядом с источниками тепла, пара или горючего газа.
- 1.2 Не устанавливайте устройство в слишком ветреных или пыльных местах.
- 1.3 Не устанавливайте блок в местах, где часто проходят люди. Выберите такое место, где выход воздуха и звук работы устройства не будут мешать соседям.
- 1.4 Избегайте установки блока в местах, подверженных воздействию прямых солнечных лучей (в противном случае при необходимости используйте защиту, которая не должна мешать воздушному потоку).
- 1.5 Оставьте пространство, как показано на рисунке, чтобы воздух мог свободно циркулировать.
- 1.6 Установите наружный блок в надежном и прочном месте.
- 1.7 Если наружный блок подвержен вибрации, положите виброопоры на ножки блока.

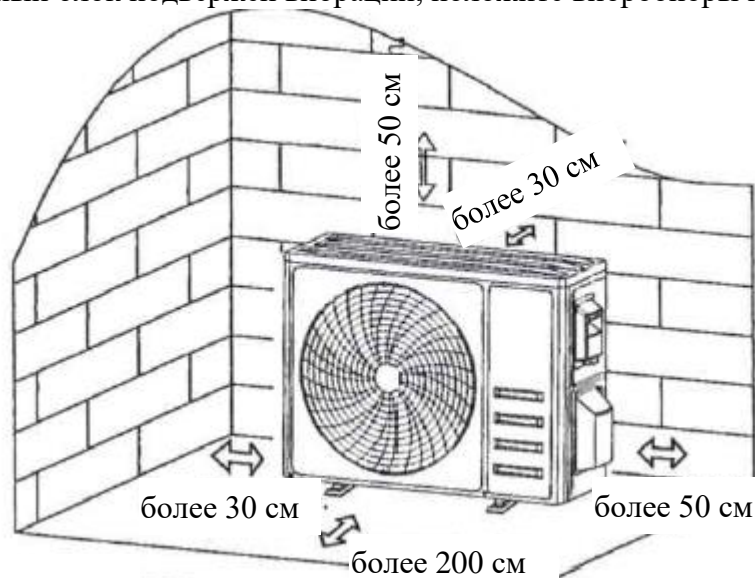

Шаг2: Установите дренажный шланг

- 2.1 Этот шаг только для моделей с тепловым насосом.
- 2.2 Вставьте дренажный патрубок в отверстие в нижней части наружного блока.
- 2.3 Подсоедините дренажный шланг к стыку и сделайте соединение достаточно хорошим.

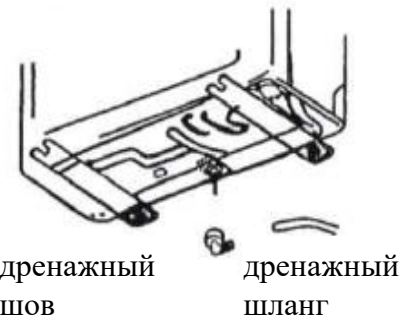

Шаг3: Закрепите наружный блок

- 3.1 В соответствии с установочными размерами наружного блока отметить место для установки распорных болтов.
- 3.2 Просверлите отверстия, очистите бетонную пыль и установите болты.
- 3.3 Если возможно, установите 4 резиновых покрытия перед установкой наружного блока (опционально). Это уменьшит вибрацию и шум.
- 3.4 Поместите основание наружного блока на болты и просверленные отверстия.
- 3.5 Используйте гаечный ключ, чтобы надежно закрепить наружный блок болтами.

Примечание:

Наружный блок можно закрепить на кронштейне для настенного монтажа. Следуйте инструкциям по установке кронштейна для настенного монтажа, чтобы закрепить кронштейн для настенного

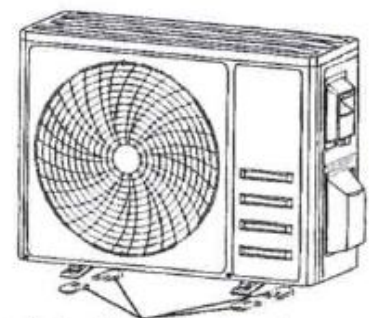

установите 4 виброопоры
(опционально)

УСТАНОВКА НАРУЖНОГО БЛОКА

монтажа на стене, а затем закрепите на нем наружный блок и удерживайте его в горизонтальном положении.

Кронштейн для настенного монтажа должен выдерживать как минимум в 4 раза больший вес наружного блока.

Шаг4: Установите проводку

4.1 С помощью крестообразной отвертки открутите крышку проводки, возьмитесь за нее и осторожно нажмите, чтобы снять.

4.2 Открутите кабельный зажим и снимите его.

4.3 В соответствии со схемой, наклеенной внутри крышки, подсоедините соединительные провода к соответствующим клеммам и убедитесь, что все соединения надежно закреплены.

4.4 Установите на место зажим кабеля и крышку проводки.

Примечание: при подключении проводов внутреннего и внешнего блоков следует отключать питание.



Шаг5: Подключите трубопровод хладагента

5.1 Отвинтите защитную крышку клапана, возьмитесь за нее и осторожно нажмите, чтобы снять (при наличии).

5.2 Снимите защитные колпачки с концов клапанов.

5.3 Снимите пластиковую крышку на портах трубы и проверьте, есть ли на порте соединительной трубы посторонние предметы; убедитесь, что порт чистый.

5.4 Выровняв центр, поверните накидную гайку соединительной трубы, чтобы затянуть гайку вручную как можно сильнее.

5.5 Удерживая корпус клапана гаечным ключом, затяните накидную гайку динамометрическим ключом в соответствии со значениями крутящего момента, указанными в таблице требований к крутящему моменту.

(См. Таблицу требований к крутящему моменту в разделе МЕРЫ ПРЕДОСТОРОЖНОСТИ ПРИ УСТАНОВКЕ)

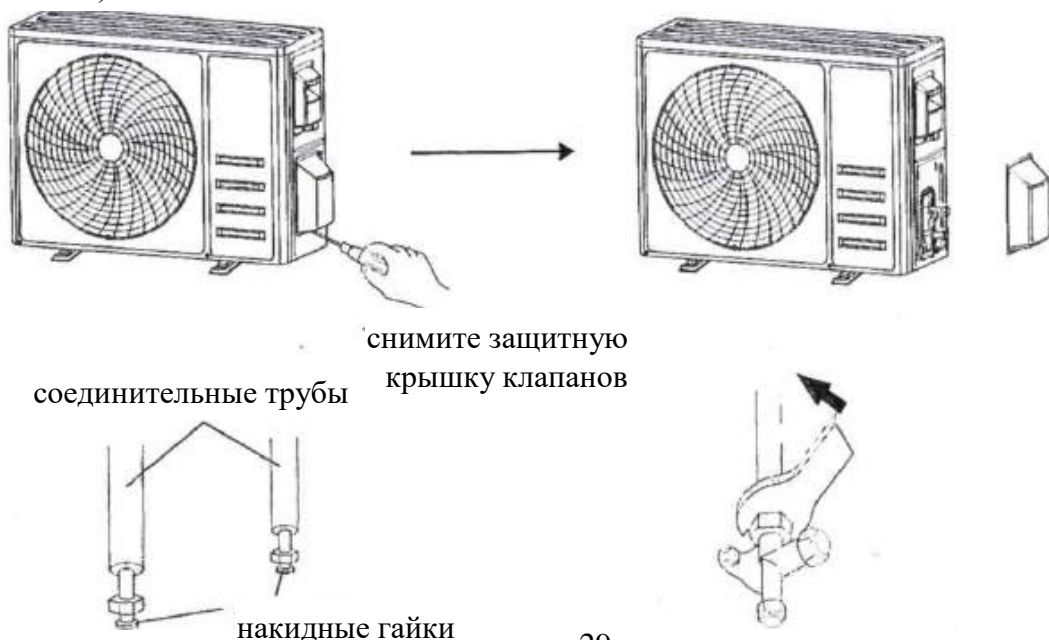

УСТАНОВКА НАРУЖНОГО БЛОКА

Шаг 6: Удаление воздуха

- 6.1 С помощью гаечного ключа снимите защитные колпачки с сервисного порта, клапана низкого давления и клапана высокого давления наружного блока.
- 6.2 Подсоедините напорный шланг манометра к сервисному порту на клапане низкого давления наружного блока.
- 6.3 Подсоедините заправочный шланг от манометра к вакуумному насосу.
- 6.4 Откройте клапан низкого давления манометра и закройте клапан высокого давления.
- 6.5 Включите вакуумный насос, чтобы вакуумировать систему.
- 6.6 Время вакуумирования не должно быть меньше 15 минут, или убедитесь, что манометр показывает $-0,1$ МПа (-76 смHg).
- 6.7 Закройте клапан низкого давления манометра и выключите вакуум.
- 6.8 Удерживайте давление в течение 5 минут, убедитесь, что отскок стрелки составного манометра не превышает $0,005$ МПа.
- 6.9 Откройте клапан низкого давления против часовой стрелки на $1/4$ оборота с помощью шестигранного ключа, чтобы немного хладагента попало в систему, закройте клапан низкого давления через 5 секунд и быстро снимите напорный шланг.
- 6.10 С помощью мыльной воды или детектора утечки проверьте все внутренние и внешние стыки на предмет утечки.
- 6.11 Полностью откройте клапан низкого давления и клапан высокого давления наружного блока с помощью шестигранного ключа.
- 6.12 Установите на место защитные колпачки сервисного порта, клапана низкого давления и клапана высокого давления наружного блока.
- 6.13 Установите на место защитную крышку клапана.

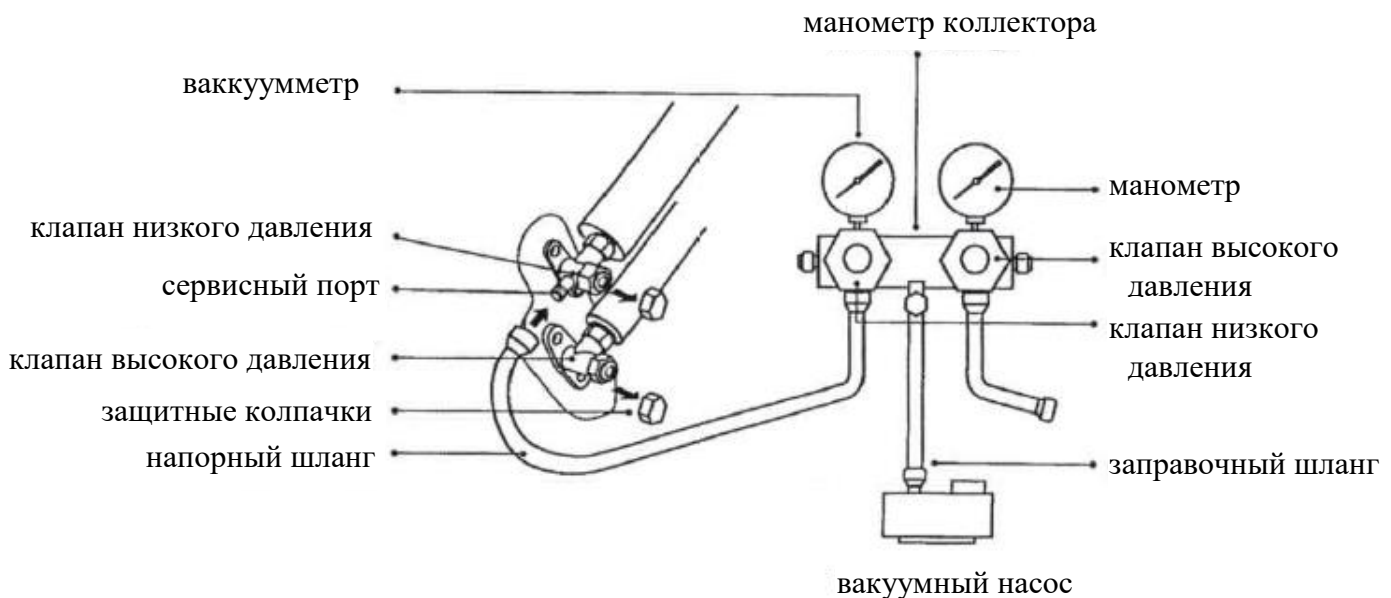

ТЕСТОВЫЙ ЗАПУСК

Осмотр перед тестовым запуском

Выполните следующие проверки перед тестовым запуском.

Вид проверки	Метод проверки
проверка электробезопасности	<ul style="list-style-type: none">• Проверьте, соответствует ли напряжение источника питания техническим характеристикам.• Проверьте, нет ли неправильного или отсутствующего соединения между линиями питания, сигнальной линией и проводами заземления.• Убедитесь, что сопротивление заземления и сопротивление изоляции соответствуют требованиям.
проверка безопасности установки	<ul style="list-style-type: none">• Проверьте направление и гладкость дренажной трубы.• Убедитесь, что соединение трубы хладагента установлено полностью.• Проверьте безопасность установки наружного блока, монтажной пластины и внутреннего блока.• Убедитесь, что клапаны полностью открыты.• Убедитесь, что внутри устройства не осталось посторонних предметов или инструментов.• Убедитесь, что установка решетки и панели воздухозаборника внутреннего блока завершена.
обнаружение утечки хладагента	<ul style="list-style-type: none">• Утечка может произойти в трубопроводе, соединителе двух клапанов наружного блока, золотнике клапана, соединительных портах и др.• Обнаружение при помощи пены: Равномерно нанесите мыльную воду или пену на детали, где может произойти утечка, и наблюдайте, появляются пузырьки или нет; если не появились значит утечки нет.• Обнаружение течеискателем: Воспользуйтесь профессиональным детектором утечки и прочтите инструкцию по эксплуатации. Определите место, где может быть утечка.• Продолжительность обнаружения утечек для каждой позиции должна составлять не менее 3 минут; Если результат теста показывает, что есть утечка, то следует зажать гайку и проверить еще раз, пока утечка не исчезнет; После завершения обнаружения утечки оберните оголенный концевой соединитель внутреннего блока теплоизоляционным материалом и обмотайте изоляционной лентой.

ТЕСТОВЫЙ ЗАПУСК

Инструкция по тестовому запуску

1. Включите питание.
2. Нажмите кнопку ВКЛ / ВЫКЛ на пульте управления, чтобы включить кондиционер.
3. Нажмите кнопку «Режим» (Mode), чтобы переключить режимы «Охлаждение» (COOL) и «Обогрев» (HEAT).

В каждом режиме установите, как сказано ниже:

ОХЛАЖДЕНИЕ – установите самую низкую температуру

НАГРЕВ - установите самую высокую температуру

4. Оставьте кондиционер включенным около 8 минут в каждом режиме и убедитесь, что все функции правильно работают и реагируют на пульт управления. Проверяйте функции в соответствии с рекомендациями:

4.1 температура воздуха на выходе реагирует на режим охлаждения и нагрева

4.2 вода сливается из дренажного шланга правильно

4.3 Если жалюзи и дефлекторы (опционально) вращаются правильно

5. Наблюдайте за состоянием пробного запуска кондиционера не менее 30 минут.
6. После успешного пробного запуска вернитесь к нормальным настройкам и нажмите кнопку ВКЛ / ВЫКЛ на пульте управления, чтобы выключить устройство.
7. Сообщите пользователю, чтобы он внимательно прочитал это руководство перед использованием кондиционера, и продемонстрируйте пользователю, как использовать кондиционер, необходимые знания для обслуживания и ремонта, а также напоминание о хранении аксессуаров.

Примечание:

Если температура окружающей среды превышает допустимый диапазон (см. Раздел ИНСТРУКЦИИ ПО ЭКСПЛУАТАЦИИ), и он не может работать в режимах ОХЛАЖДЕНИЯ или НАГРЕВА, поднимите переднюю панель и обратитесь к кнопке аварийного выключения, чтобы запустить режимы ОХЛАЖДЕНИЯ и НАГРЕВА.

ТЕХНИЧЕСКОЕ ОБСЛУЖИВАНИЕ

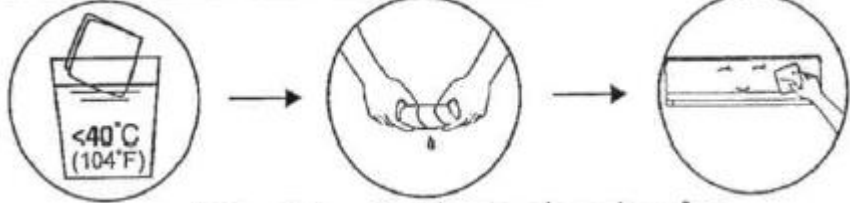
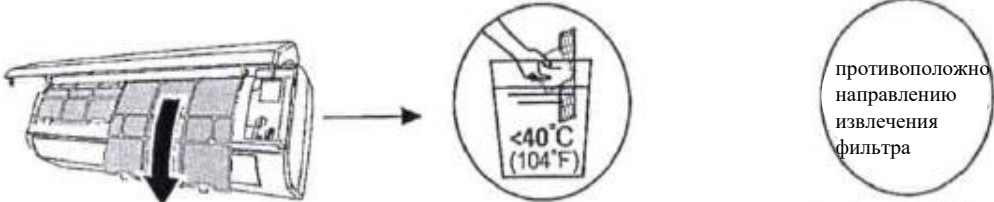
<p>⚠ Внимание</p>	<ul style="list-style-type: none"> • Во время чистки необходимо выключить устройство и отключить электропитание более чем на 5 минут. • Ни в коем случае нельзя промывать кондиционер водой. • Летучая жидкость (например, растворитель или бензин) повредит кондиционер поэтому для очистки кондиционера используйте только мягкую сухую ткань или влажную ткань, смоченную нейтральным моющим средством. • Регулярно очищайте сетку фильтра, чтобы избежать попадания пыли, которая может повлиять на эффект сетки фильтра. Если рабочая среда пыльная, частоту очистки следует увеличить. • После снятия сетки фильтра не прикасайтесь к ребрам внутреннего блока, чтобы не поцарапать.
<p>Чистка устройства</p>	 <p>Отжать насухо Осторожно протереть поверхность устройства</p> <p>Совет: чтобы кондиционер оставался чистым и хорошо выглядел, протирайте его часто</p>
<p>Чистка фильтра</p>	 <p>Выньте фильтр из блока Очистите фильтр мыльной водой и высушите Поставьте фильтр</p> <p>противоположно направлению извлечения фильтра</p> <p>Совет: Когда вы обнаружите скопившуюся пыль в фильтре, пожалуйста, очистите фильтр вовремя, чтобы обеспечить здоровую и эффективную работу внутри кондиционера.</p>
<p>Сервис и обслуживание</p>	<ul style="list-style-type: none"> • Если кондиционер не используется в течение длительного времени, выполните следующие действия: Выньте батарейки из пульта управления и отключите питание кондиционера. • При запуске после длительного отключения: <ol style="list-style-type: none"> 1. Очистите блок и сетку фильтра; 2. Проверьте, нет ли препятствий на входе и выходе воздуха внутреннего и наружного блоков; 3. Убедитесь, что дренажная труба не забита; Установите батарейки в пульт управления и проверьте, включено ли питание.

УСТРАНЕНИЕ НЕИСПРАВНОСТЕЙ

НЕИСПРАВНОСТЬ	ВОЗМОЖНЫЕ ПРИЧИНЫ
Кондиционер не работает	Отключено электропитание/вилка не включена в розетку.
	Поврежден вентилятор наружного или внутреннего блока.
	Неисправность термоманитного выключателя компрессора.
	Неисправность защитного устройства или предохранителей.
	Слабый контакт или вилка не включена в розетку.
	Иногда кондиционер прекращает работу (защитный режим).
	Напряжение в сети ниже/выше допустимого для прибора.
	Активна функция включения таймера.
	Повреждена электронная плата управления.
Специфический запах	Загрязнен фильтр.
Шум текущей воды	Обратный поток жидкости в циркуляции хладагента.
Образование тумана в месте выхода воздуха	Это происходит, если воздух в комнате становится очень холодным, например, в режиме «Охлаждение» или «Осушение».
Странный звук	Звук возникает из-за расширения и сжатия лицевой панели от изменения температуры и не свидетельствует о наличии проблемы.
Недостаточный поток воздуха теплого/холодного	Неподходящая настройка температуры.
	Отверстия входа или выхода воздуха заслонены.
	Грязный фильтр.
	Вентилятор настроен на минимальную скорость.
	Другие источники тепла в помещении.
Кондиционер не отвечает на команды пульта управления	Нет хладагента.
	Пульт управления находится на большом расстоянии от внутреннего блока.
	Необходимо заменить батарейки в пульте управления.
Дисплей выключен	Между пультом управления и кондиционером есть препятствия.
	Выключен кнопкой «Дисплей» (DISPLAY) на пульте управления.
Немедленно выключить кондиционер и отключить от электричества в случае если:	Отключено электропитание.
	Устройство издает странный звуки во время работы.
	Повреждена защитная крышка электронного блока управления.
	Повреждены предохранители или переключатели.
	В прибор попала вода или другие предметы.
	Перегрелись кабели или розетки.
От устройства исходит сильный запах.	

УСТРАНЕНИЕ НЕИСПРАВНОСТЕЙ

КОД ОШИБКИ НА ДИСПЛЕЕ

В случае ошибки на дисплее внутреннего блока отображаются следующие коды ошибок:

Дисплей	Описание проблемы
E1	Неисправность датчика температуры в помещении
E2	Неисправность датчика температуры внутренней трубы
E3	Неисправность датчика температуры наружной трубы
E4	Утечка или неисправность системы хладагента
E6	Неисправность двигателя внутреннего вентилятора
E7	Неисправность датчика температуры наружного воздуха
E0	Неисправность связи наружного и внутреннего блоков
E8	Неисправность датчика температуры наружного воздуха на выходе
E9	Неисправность наружного модуля IPM
ER	Неисправность наружного тока
EE	Неисправность внешней платы EEPROM
EF	Неисправность наружного вентилятора
EH	Неисправность датчика температуры всасывания наружного воздуха

ИНСТРУКЦИЯ ПО УТИЛИЗАЦИИ (для Европы)

Этот прибор содержит хладагент и другие потенциально опасные материалы. При утилизации этого прибора закон требует особого обращения и сбора. **ЗАПРЕЩАЕТСЯ** утилизировать этот продукт вместе с бытовыми отходами или несортированными городскими отходами.

При утилизации этого прибора у вас есть следующие варианты:

- Утилизируйте устройство в специально отведенных муниципальных пунктах сбора электронных отходов.
- При покупке нового прибора продавец бесплатно заберет старый прибор.
- Производитель также бесплатно примет старый прибор.
- Продать прибор сертифицированным дилерам металлолома.
- Утилизация этого устройства в лесу или в другом месте на природе опасна для вашего здоровья и вредна для окружающей среды. Опасные вещества могут просочиться в грунтовые воды и попасть в пищевую цепочку.



ТЕХНИЧЕСКИЕ ХАРАКТЕРИСТИКИ

Модель №		PMDT50W6-09BCH	PMDT50W6-12BCH	PMDT50W6-18BCH	PMDT50W6-24BCH	
Тип		Инвертор	Инвертор	Инвертор	Инвертор	
Тип управления		Пульт д/у	Пульт д/у	Пульт д/у	Пульт д/у	
Заявленная холодопроизводительность	W	2600(940~3300)	3400(1000~3770)	5100(1300-5910)	6810(1830~7800)	
Заявленная теплопроизводительность (тепловая мощность)	W	2610(940~3360)	3420(1000~3810)	5100(1250-6070)	6870(1850~7900)	
Заявленная нагрузка охлаждения	W	2600	3400	5100	6800	
Заявленные сезонные значения энергоэффективности в режиме охлаждения	W/W	6,1	6,1	6,1	6,1	
Класс энергопотребления		A++	A++	A++	A++	
Заявленный показатель отношения мощности охлаждения к потребляемой мощности	W/W	3,15	3,01	3,23	3,11	
Заявленный коэффициент производительности	W/W	3,4	3,4	3,71	3,33	
Средняя заявленная тепловая нагрузка	W	2000	2100	3800	4800	
Заявленный средний сезонный коэффициент производительности системы в режиме нагрева	W/W	4,0	4,0	4,0	4,0	
Класс энергопотребления (средний)		A+	A+	A+	A+	
(-10°C) Заявленная мощность	W	1900	2000	3600	4500	
(-10°C) Резервная теплопроизводительность (тепловая мощность)	W	100	100	200	300	
designh warmer TDS	W	2200	2400	5000	5800	
SCOP Warmer declared	W/W	5,1	5,1	5,1	5,1	
Класс энергопотребления (тепло)		A+++	A+++	A+++	A+++	
(2°C) заявленная мощность	W	2200	2400	5000	5800	
(2°C) Резервная теплопроизводительность	W	0	0	0	0	
Годовое потребление энергии	охлаждение	kwh/a	149	201	293	390
	Средний	kwh/a	700	735	1330	1680
	Warmer	kwh/a	604	659	1373	1592
Отвод влаги	Liters/h	1	1,2	1,5	1,8	
Мощность звука в помещении / Уровень шума внутреннего блока	dB(A)	50/47/43/35/32	50/47/43/35/32	53/50/47/43/36	54/51/48/44/40	
Мощность наружного звука / уровень шума наружного блока	dB(A)	60	60	65	67	
Звуковое давление в помещении	dB(A)	40/37/33/25/22	40/37/33/25/22	43/41/38//35/27	44/41/38/34/30	
Наружное звуковое давление	dB(A)	50	50	55	57	

Электрические данные						
блок питания/ источник питания			220-240V~/50Hz/1P	220-240V~/50Hz/1P	220-240V~/50Hz/1P	220-240V~/50Hz/1P
Расположение источника питания			Наружнее	Наружнее	Наружнее	Наружнее
Диапазон напряжений		V	165~265	165~265	165~265	165~265
Рабочий ток	Охлаждение	A	4.0(1.2~8.0)	5.8(1.5~9.0)	8.1(1.7~12.0)	10.7(2.3~12.3)
	Обогрев	A	3.8(1.2~9.0)	5.1(1.5~10.0)	7.0(1.7~13.0)	9.9(2.3~13.5)
Потребляемая мощность (потребление электроэнергии)	Охлаждение	W	825(240~1380)	1130(290~1500)	1580(330-2340)	2257(410~2824)
	Обогрев	W	767(240~1552)	1005(290~1720)	1374(340-2520)	2063(420~3005)
Холодильная система						
Тип хладагента/Расход/ПГП/эквивалент CO2			R32/0.45kg/675/0.304тонн	R32/0.49kg/675/0.331tonnes	R32/1kg/675/0.675tonnes	R32/1.14kg/675/0.770tonnes
Компрессор	ТИП		роторный	роторный	роторный	роторный
	Модель		35W2ALLB9F#MC	35W2ALLB9F#MC	KSN140D33UFZ3	C-6RZ146H3DBF
	Производитель		RECHI	RECHI	GMCC	SANYO
Циркуляция воздуха в помещении Охлаждение/ обогрев		m ³ /h	420/420	550/550	800/800	980/980
Тип вентилятора внутреннего блока			поперечный поток	поперечный поток	поперечный поток	поперечный поток
Скорость вентилятора в помещении S/H/M/L/Mute	Охлаждение	rpm	1400/1300/1100/1000/900	1350/1200/1000/850/750	1400/1260/1050/870/800	1250/1200/1050/950/800
	Обогрев	rpm	1400/1300/1100/1000/900	1250/1150/1000/900/800	1400/1260/1050/870/800	1250/1200/1050/950/800
	Осушение	rpm	1000	850	870	950
Тип вентилятора наружного блока			Пропеллерный вентилятор	Пропеллерный вентилятор	Пропеллерный вентилятор	Пропеллерный вентилятор
Циркуляция наружного воздуха		m ³ /h	1700	1700	2600	3000
Скорость наружного вентилятора(S/H/M/L/Mute)		rpm	Охлаждение:930/930/830/730/630 Обогрев:930/930/830/730/630	Охлаждение:1000/910/830/710/710 Обогрев:950/950/830/710/710	Охлаждение:910/830/710/630/450 Обогрев:910/830/710/630/450	Охлаждение:930/830/690/570/450 Обогрев:890/830/690/590/450
Connections						
Соединительная проводка			4×0.75mm ²	4×0.75mm ²	4×0.75mm ²	4×0.75mm ²
Устройство расширения/Устройство дросселирования хладагента			капилляр	капилляр	капилляр	капилляр
Соединительная труба	Газ	Inches	3/8"	3/8"	3/8"	1/2"
	Жидкость	Inches	1/4"	1/4"	1/4"	1/4"
Другое						
Максимальная длина трубы хладагента		m	25	25	25	25
Максимальная разница в уровне		m	10	10	10	10
Диапазон рабочих температур		°C	16-31	16-31	16-31	16-31
Диапазон температур		наружный °C	Охлаждение:-15-50/Обогрев:-20-24	Охлаждение:-15-50/Обогрев:-20-24	Охлаждение:-15-50/Обогрев:-20-24	Охлаждение:-15-50/Обогрев:-20-24

окружающей среды	Внутренний	°C	Охлаждение:17-32/Обогрев:0-30	Охлаждение:17-32/Обогрев:0-30	Охлаждение:17-32/Обогрев:0-30	Охлаждение:17-32/Обогрев:0-30
Габариты нетто	Внутренний	mm	698×255×190	777×250×201	910×294×206	1010×315×220
Ш х В х Г	наружный	mm	712×276×459	712×276×459	853×602×349	920×699×380
Вес нетто	Внутренний	kg	6,5	7,5	10	13
	наружный	kg	22	22	35	40
Габариты упаковки	Внутренний	mm	764×325×257	850×320×275	979×372×277	1096×390×297
Ш х В х Г без трубы	наружный	mm	765×310×481	765×310×481	890×628×385	960×732×400
Вес брутто	Внутренний	kg	8,5	10	13	16
	наружный	kg	24 без трубы 25 с трубой	24 без трубы 25 с трубой	38 без трубы 39 с трубой	43 без трубы 46 с трубой

Назначение низковольтного оборудования: Кондиционер предназначен для регулирования и поддержания заданной температуры воздуха в помещении, позволяет повышать температуру воздуха в холодное время года и охлаждать в жаркое время года.

